

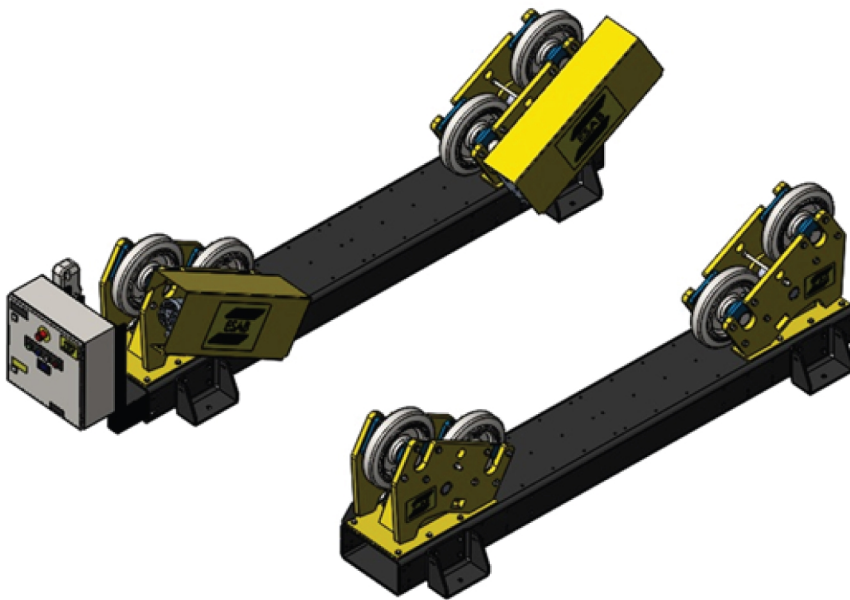

***ESD 7.5/ESI 7.5, ESD 15/ESI 15,
ESD 30/ESI 30, ESD 60/ESI 60,
ESD 90/ESI 90,
ESD 120/ESI 120
Self-aligning Roller Beds***



Manual de instruções



EU DECLARATION OF CONFORMITY

According to
The Machinery Directive 2006/42/EC, entering into force 17 May 2006
The EMC Directive 2014/30/EU, entering into force 20 April 2016
The RoHS Directive 2011/65/EU, entering into force 2 January 2013

Type of equipment

Welding handling equipment, Self-aligning Roller Bed

Type designation

ESD 15, ESD 30, ESD 60, ESD 90, ESD 120 (Drive unit)	from serial number 015 xxx xxxx (2020 w15)
ESD 7.5, ESD 15, ESD 30, ESD 60, ESD 90, ESD 120 (Drive unit)	from s/n LX130 xxxx xxxx (2021 w30)
ESI 15, ESI 30, ESI 60, ESI 90, ESI 120 (Idler unit)	from serial number 015 xxx xxxx (2020 w15)
ESI 7.5, ESI 15, ESI 30, ESI 60, ESI 90, ESI 120 (Idler unit)	from s/n LX130 xxxx xxxx (2021 w30)

Brand name or trade mark

ESAB

Manufacturer or his authorised representative established within the EEA

Name, address, and telephone No:

ESAB AB Welding Automation
SE-69581 Laxå, Sweden
Phone: +46 (0)584 81000, www.esab.com

The following harmonised standard in force within the EEA has been used in the design:

EN 12100:2010	EN 61000-6-2:2019
EN 60204-1:2018	EN 61000-6-4:2019

Additional Information:

Restrictive use, Class A equipment, intended for use in location other than residential

By signing this document, the undersigned declares as manufacturer, or the manufacturer's authorised representative established within the EEA, that the equipment in question complies with the safety requirements stated above.

Date	Signature	Position
Gothenburg		
2023-03-13	Peter Kjällström	Director Welding Automation

CE 2023

1	SEGURANÇA	5
1.1	Significado dos símbolos	5
1.2	Funcionamento não conforme	5
1.3	Precauções de segurança	5
2	INTRODUÇÃO	9
2.1	Equipamento	9
2.2	Finalidade e função das bases de rolos	9
2.3	Terminologia utilizada neste manual	9
3	DADOS TÉCNICOS	11
3.1	ESD/ESI 7.5	11
3.1.1	Unidade de transmissão, ESD 7.5	11
3.1.2	Unidade de polia, ESI 7.5	12
3.2	ESD/ESI 15	13
3.2.1	Unidade de transmissão, ESD 15	13
3.2.2	Unidade de polia, ESI 15	14
3.3	ESD/ESI 30	15
3.3.1	Unidade de transmissão, ESD 30	15
3.3.2	Unidade de polia, ESI 30	16
3.4	ESD/ESI 60	17
3.4.1	Unidade de transmissão, ESD 60	17
3.4.2	Unidade de polia, ESI 60	18
3.5	ESD/ESI 90	19
3.5.1	Unidade de transmissão, ESD 90	19
3.5.2	Unidade de polia, ESI 90	20
3.6	ESD/ESI 120	21
3.6.1	Unidade de transmissão, ESD 120	21
3.6.2	Unidade de polia, ESI 120	22
4	INSTALAÇÃO	23
4.1	Local	23
4.2	Instruções de elevação	23
4.3	Ajustar os suportes das rodas	24
4.4	Ajustar o ângulo interno	25
4.5	Procedimento de instalação	26
4.6	Configuração da PEK	26
4.7	Configurações da base de rolos	28
5	FUNCIONAMENTO	29
5.1	Informações da base de rolos	29
5.2	Painel de controlo	30
5.3	Pendente de controlo remoto sem fios	31
5.4	Ligar a alimentação da rede	32
5.5	Operar as bases de rolos	33
5.6	Segurança de operação	33
5.7	Soldadura	34
5.8	Parar as bases de rolos	34
6	MANUTENÇÃO	35

6.1	Geral	35
6.2	Armazenamento	35
6.3	Reparação e manutenção	35
6.4	Limpeza	36
6.5	Avarias	36
6.6	Motores de engrenagens	36
	6.6.1 Inspeção e manutenção de motores de engrenagens	36
	6.6.2 Lubrificação da caixa de engrenagens	36
6.7	Inversores	37
6.8	Rolamentos	37
6.9	Rodas PU	38
7	DETEÇÃO DE AVARIAS	39
8	ENCOMENDAR PEÇAS SOBRESSELENTES	40
	DIAGRAMA DA CABLAGEM	41
	NÚMEROS DE ENCOMENDA	46
	ACESSÓRIOS	47
	PEÇAS SOBRESSELENTES	48
	PEÇAS SOBRESSALENTES – Lista de peças mecânicas para ESD 7.5 – Secção da transmissão	49
	PEÇAS SOBRESSALENTES – Lista de peças mecânicas para ESI 7.5 – Secção da polia	51
	PEÇAS SOBRESSALENTES – Lista de peças mecânicas para ESD 15 – Secção da transmissão	52
	PEÇAS SOBRESSALENTES – Lista de peças mecânicas para ESI 15 – Secção da polia	54
	PEÇAS SOBRESSALENTES – Lista de peças mecânicas para ESD 30 – Secção da transmissão	55
	PEÇAS SOBRESSALENTES – Lista de peças mecânicas para ESI 30 – Secção da polia	57
	PEÇAS SOBRESSALENTES – Lista de peças mecânicas para ESD 60 – Secção da transmissão	58
	PEÇAS SOBRESSALENTES – Lista de peças mecânicas para ESI 60 – Secção da polia	60
	PEÇAS SOBRESSALENTES – Lista de peças mecânicas para ESD 90 – Secção da transmissão	61
	PEÇAS SOBRESSALENTES – Lista de peças mecânicas para ESI 90 – Secção da polia	63
	PEÇAS SOBRESSALENTES – Lista de peças mecânicas para ESD 120 – Secção da transmissão	64
	PEÇAS SOBRESSALENTES – Lista de peças mecânicas para ESI 120 – Secção da polia	66
	PEÇAS SOBRESSELENTES – Armário de controlo	67
	PEÇAS SOBRESSELENTES – Peças elétricas - Armário de controlo	69
	PEÇAS SOBRESSELENTES – Sistema de controlo sem fios	70

1 SEGURANÇA

1.1 Significado dos símbolos

Conforme utilizados ao longo deste manual, significam que deve ter atenção e estar alerta!

**PERIGO!**

Indica perigos imediatos que, se não forem evitados, resultarão em ferimentos pessoais graves ou fatais.

**AVISO!**

Indica potenciais perigos que poderão resultar em ferimentos pessoais ou fatais.

**CUIDADO!**

Indica perigos que poderão resultar em ferimentos pessoais menores.

**AVISO!**

Antes de utilizar, leia e compreenda o manual de instruções e respeite todas as etiquetas, as práticas de segurança do empregador e as fichas de dados de segurança (SDS).



1.2 Funcionamento não conforme

**CUIDADO!**

Estas bases de rolos não são adequadas para o seguinte:

- Qualquer recipiente com um peso superior ao limite máximo de peso das bases de rolos.
- Qualquer recipiente maior/mais pequeno do que o diâmetro máximo/mínimo que pode ser suportado.
- Se as bases de rolos tiverem pneus de poliuretano ou borracha, não podem ser utilizadas em recipientes pré-aquecidos acima dos 60 °C.

1.3 Precauções de segurança

São os utilizadores de equipamento ESAB a quem em última análise cabe a responsabilidade de assegurar que qualquer pessoa que trabalhe no equipamento ou próximo do mesmo respeita todas as medidas de precaução de segurança pertinentes. As medidas de precaução de segurança têm de satisfazer os requisitos que se aplicam a este tipo de equipamento. Além dos regulamentos normais aplicáveis ao local de trabalho, devem respeitar-se as seguintes recomendações.

Todo o trabalho deve ser executado por pessoal especializado, bem familiarizado com o funcionamento do equipamento. A utilização incorreta do equipamento pode resultar em situações perigosas que podem dar origem a ferimentos no operador e danos no equipamento.

1. Qualquer pessoa que utilize o equipamento tem de estar familiarizada com:
 - a utilização do equipamento
 - a localização das paragens de emergência
 - o funcionamento do equipamento
 - as medidas de precaução de segurança pertinentes
 - soldadura e corte ou outra operação aplicável do equipamento
2. O operador deve certificar-se de que:
 - dentro da área de funcionamento do equipamento, aquando da sua colocação em funcionamento, apenas estão pessoas autorizadas
 - ninguém está desprotegido quando se forma o arco ou se inicia o trabalho com o equipamento
3. O local de trabalho deverá satisfazer os seguintes requisitos:
 - ser adequado ao fim a que se destina
 - não ter correntes de ar
4. Equipamento de segurança pessoal:
 - Use sempre o equipamento de segurança pessoal recomendado como, por exemplo, óculos de segurança, vestuário à prova de chama, luvas de segurança
 - Não use artigos largos ou soltos como, por exemplo, lenços ou cachecóis, pulseiras, anéis, etc., que possam ser apanhados pelo equipamento ou provocar queimaduras
5. Precauções gerais:
 - Certifique-se de que o cabo de retorno está bem ligado
 - O trabalho em equipamento de alta tensão **só pode ser executado por um electricista qualificado**
 - O equipamento de extinção de incêndios apropriado tem de estar claramente identificado e em local próximo
 - A lubrificação e a manutenção **não** podem ser executadas no equipamento durante o seu funcionamento



AVISO!

A soldadura por arco e o corte acarretam perigos para si e para os outros. Tome as precauções adequadas sempre que soldar e cortar.



CHOQUE ELÉTRICO – Pode matar

- Não toque em peças elétricas ou em eléctrodos com carga com a pele desprotegida, com luvas molhadas ou roupas molhadas
- Isole-se a si próprio da peça de trabalho e da terra.
- Certifique-se de que a sua posição de trabalho é segura



CAMPOS ELÉTRICOS E MAGNÉTICOS – Podem ser perigosos para a saúde

- Os soldadores portadores de "pacemakers" devem contactar o seu médico antes de realizar trabalhos de soldadura. Os campos elétricos e magnéticos (EMF) podem provocar interferências em alguns "pacemakers".
- A exposição a campos elétricos e magnéticos (EMF) pode ter outros efeitos sobre a saúde que são desconhecidos.
- Os soldadores devem seguir os seguintes procedimentos para minimizar a exposição a campos elétricos e magnéticos (EMF):
 - Encaminhe conjuntamente o eléctrodo e os cabos de trabalho no mesmo lado do seu corpo. Prenda-os com fita adesiva sempre que possível. Não coloque o seu corpo entre o maçarico e os cabos de trabalho. Nunca enrole o maçarico nem o cabo de trabalho em redor do seu corpo. Mantenha a fonte de alimentação de soldadura e os cabos tão longe do seu corpo quanto possível.
 - Ligue o cabo de trabalho à peça de trabalho tão perto quanto possível da área a ser soldada.



FUMOS E GASES – Podem ser perigosos para a saúde

- Mantenha a cabeça afastada dos fumos
- Utilize ventilação ou extração no arco, ou ambos, para manter os fumos e os gases longe da sua zona de respiração e da área em geral



RAIOS DO ARCO – Podem ferir os olhos e queimar a pele

- Proteja os olhos e o corpo. Utilize as proteções para soldadura e lentes de filtro corretas e use vestuário de proteção
- Proteja as pessoas em volta com proteções ou cortinas adequadas



RUÍDO – O ruído excessivo pode provocar danos na audição

Proteja os ouvidos. Utilize protetores auriculares ou outro tipo de proteção auricular.



PEÇAS MÓVEIS - Podem provocar ferimentos

- Mantenha todas as portas, painéis e tampas fechados e fixos no devido lugar. Permita apenas a remoção de tampas para a realização de trabalhos de manutenção e resolução de problemas por pessoas qualificadas, conforme necessário. Volte a colocar os painéis ou as tampas e feche as portas quando terminar os trabalhos de manutenção e antes de ligar as bases de rolos.



- Pare as bases de rolos antes de instalar ou ligar a unidade.
- Mantenha as mãos, o cabelo, o vestuário largo e as ferramentas afastados de peças móveis.



PERIGO DE INCÊNDIO

- As faíscas (fagulhas) podem provocar incêndios. Por isso, certifique-se de que não existem materiais inflamáveis por perto



SUPERFÍCIE QUENTE - As peças podem queimar

- Não toque nas peças sem proteção nas mãos.
- Antes de trabalhar no equipamento, aguarde algum tempo até arrefecer.
- Utilize ferramentas adequadas e/ou luvas de soldadura isoladas para evitar queimaduras quando manusear peças quentes.

AVARIAS - Peça a assistência de um perito caso surja uma avaria.

PROTEJA-SE A SI E AOS OUTROS!



CUIDADO!

O equipamento de Classe A não se destina a ser utilizado em zonas residenciais onde a alimentação elétrica seja fornecida pela rede pública de baixa tensão. Poderá haver dificuldades em garantir a compatibilidade eletromagnética de equipamento de Classe A nessas zonas devido a perturbações conduzidas bem como a perturbações radiadas.

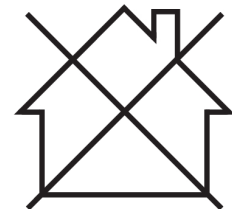



NOTA!

Eliminação de equipamento eletrónico nas instalações de reciclagem!

De acordo com a Diretiva Europeia 2012/19/CE relativa a resíduos de equipamentos elétricos e eletrónicos e respetiva implementação em conformidade com o direito nacional, o equipamento elétrico e/ou eletrónico que atingiu o fim da sua vida útil deve ser eliminado em instalações de reciclagem.

Como responsável pelo equipamento, faz parte das suas funções informar-se sobre estações de recolha aprovadas.

Para mais informações, contacte o revendedor ESAB mais perto de si.

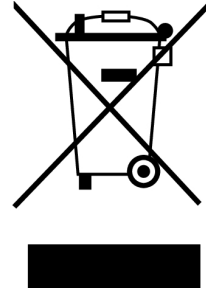

A ESAB dispõe de uma variedade de acessórios de soldadura e equipamento de proteção pessoal para aquisição. Para obter informações de encomenda, contacte o seu revendedor ESAB local ou visite o nosso website.

2 INTRODUÇÃO

Este manual de instruções descreve a utilização e a manutenção das bases de rolos com auto-alinhamento, referidas como bases de rolos neste documento. As ações que devem ser realizadas pelo fabricante não se encontram incluídas neste manual.

Este manual faz parte das bases de rolos. Mantenha uma cópia do manual junto das bases de rolos e o original num local seguro. Se vender as bases de rolos, forneça o manual juntamente com as mesmas.

As imagens e os diagramas utilizados neste manual destinam-se apenas a fins ilustrativos, para ajudar a explicar as instruções no texto. O equipamento fornecido pode ser ligeiramente diferente.

2.1 Equipamento

A transmissão da base de rolos é fornecida com:

- Unidades de transmissão
- Armário de controlo montado
- Pendente de controlo remoto sem fios
- Estrutura da base
- Manual de instruções

A polia da base de rolos é fornecida com:

- Unidades de polia
- Estrutura da base

2.2 Finalidade e função das bases de rolos

As bases de rolos foram concebidas para ajudar na soldadura de recipientes cilíndricos.

Ao utilizar as unidades de transmissão e de polia independentes, podem ser colocados recipientes de diferentes comprimentos nas bases de rolos suportadas nas rodas das mesmas. As rodas podem ser ajustadas na estrutura da base para acomodar diferentes diâmetros de recipientes.

2.3 Terminologia utilizada neste manual

Unidade de transmissão	Secção da base de rolos com rodas motoras.
Unidade de polia	Secção da base de rolos com rodas de rotação livre.
Conjunto da base de rolos	Um conjunto é constituído por uma unidade de transmissão e uma ou mais unidades de polia.
Estrutura da base	A estrutura em que as rodas de transmissão ou de polia estão montadas. Estas são pré-perfuradas de forma que os suportes das rodas possam ser posicionados para diferentes diâmetros de recipientes.
Suporte da roda	O suporte que aloja as rodas da base de rolos. Este é aparafusado à estrutura da base.
Painel de controlo	Caixa de controlo elétrico montada na unidade de transmissão.
Pendente de controlo remoto sem fios	Um pendente de controlo sem fios manual do operador.

2 INTRODUÇÃO

Recetor	O recetor que se comunica com o pendente de controlo remoto sem fios.
Recipiente	Qualquer componente ou dispositivo que seja manuseado no conjunto da base de rolos.

3 DADOS TÉCNICOS

3.1 ESD/ESI 7.5

3.1.1 Unidade de transmissão, ESD 7.5

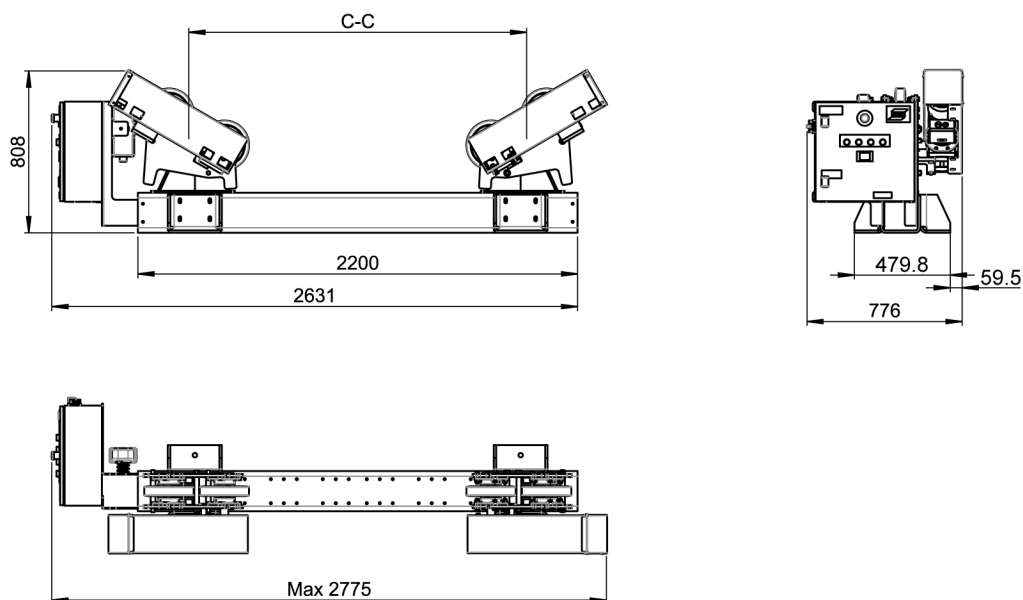

ESD 7.5	
Capacidade de carga máx.	3750 kg (8269 lb)
Capacidade de rotação	11250 kg (24806 lb)
Motor de comando de rotação	2 × 0,25 kW
Velocidade de rotação	150–1500 mm/min (5,91–59,05 pol./min)
Diâmetro mínimo da peça de trabalho	Ø950 mm (37,40 pol.) a um ângulo incluído de 60°
Diâmetro máximo da peça de trabalho	Ø4000 mm (157,48 pol.) a um ângulo incluído de 45°
Alimentação da rede	380-440 V, trifásica, 50 Hz
Fusível da rede	16 A
Tipo de rolo	Poliuretano (90 °C/92 °A Shore)
Largura/diâmetro do rolo	50/247 mm (1,97/9,72 pol.)
Dimensões (C × L × A)	2775 × 776 × 808 mm (116,4 × 31,89 × 31,8 pol.)
C - C	650, 910, 1170, 1430, 1690 mm (25,59, 35,83, 46,06, 56,30, 66,54 pol.)
Peso	550 kg (1213 lb)
Pendente de controlo remoto sem fios	Sem fios
Tensão de controlo	24 V
Temperatura de funcionamento	-15 a +40 °C (53,5 a 104 °F)

Definições da PEK, ESD 7.5	
Mudança 1 N1:N2	100:1
Mudança 2 N1:N2	10:1
Mudança 3 N1:N2	1:1
Diâmetro da roda	400 mm (15,75 pol.)
Velocidade manual alta	200 cm/min (78,75 pol./min)
Relação de frequência N1	50 Hz
Relação de frequência N2	50 Hz
Rpm máx. do motor	1592

3.1.2 Unidade de polia, ESI 7.5

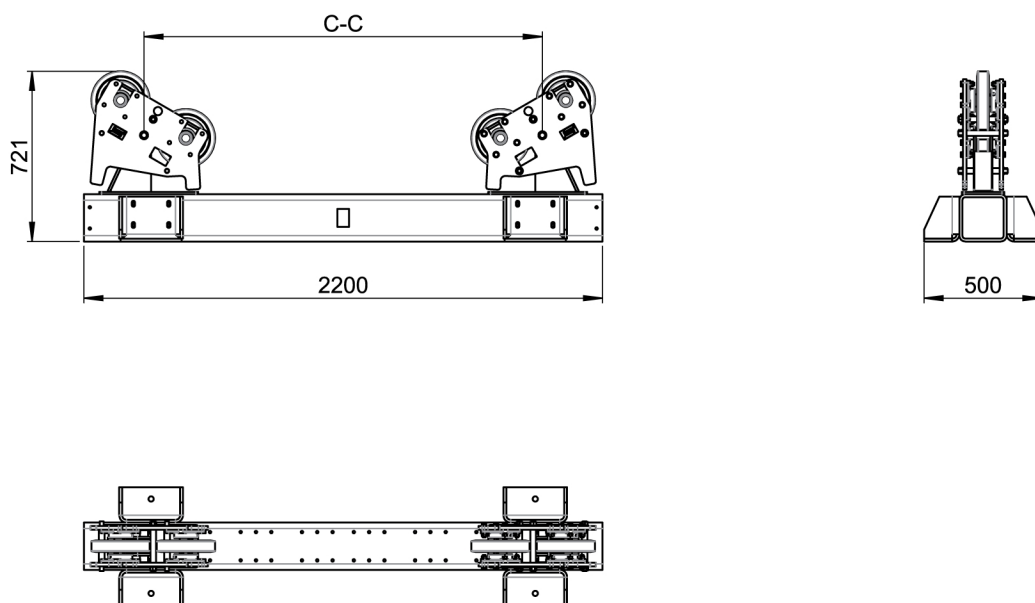

ESI 7.5	
Capacidade de carga máx.	3750 kg (8269 lb)
Tipo de rolo	Poliuretano (90 °C/92 °A Shore)
Largura/diâmetro do rolo	50/247 mm (1,97/9,72 pol.)
Dimensões (C × L × A)	2200 × 500 × 721 mm (86,61 × 19,69 × 28,39 pol.)
C - C	650, 910, 1170, 1430, 1690 mm (25,59, 35,83, 46,06, 56,30, 66,54 pol.)
Peso	400 kg (882 lb)

3.2 ESD/ESI 15

3.2.1 Unidade de transmissão, ESD 15

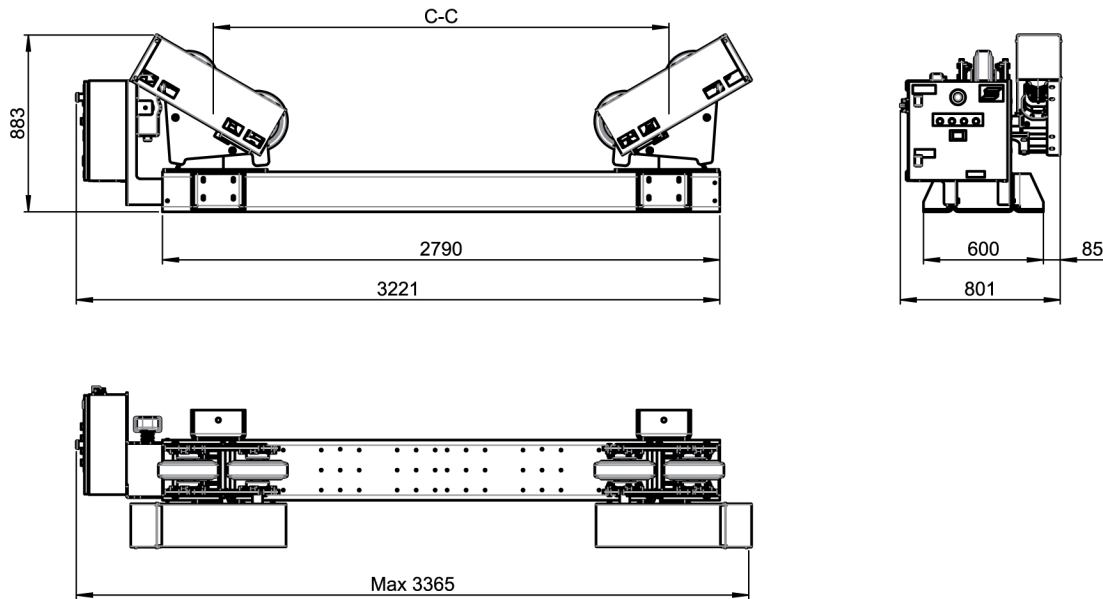

ESD 15	
Capacidade de carga máx.	7500 kg (16535 lb)
Capacidade de rotação	22500 kg (49604 lb)
Motor de comando de rotação	2 × 0,18 kW
Velocidade de rotação	200–2000 mm/min (5,51–78,74 pol./min)
Diâmetro mínimo da peça de trabalho	Ø1090 mm (42,91 pol.) a um ângulo interno de 60°
Diâmetro máximo da peça de trabalho	Ø5400 mm (212,60 pol.) a um ângulo incluído de 45°
Alimentação da rede	380-440 V, trifásica, 50 Hz
Fusível da rede	16 A
Tipo de rolo	Poliuretano (90 °C/92 °A Shore)
Largura/diâmetro do rolo	90 mm (3,54 pol.)/300 mm (11,81 pol.)
Dimensões (C × L × A)	3365 × 801 × 883 mm (132,5 × 31,5 × 34,76 pol.)
C - C	760, 1140, 1520, 1900, 2280 mm (29,92, 44,88, 59,84, 74,8, 89,76 pol.)
Peso	700 kg (1544 lb)
Pendente de controlo remoto sem fios	Sem fios
Tensão de controlo	24 V
Temperatura de funcionamento	-15 a +40 °C

Definições da PEK, ESD 15	
Mudança 1 N1:N2	100:1
Mudança 2 N1:N2	10:1

3 DADOS TÉCNICOS

Mudança 3 N1:N2	1:1
Diâmetro da roda	400 mm
Velocidade manual alta	200 cm/min
Relação de frequência N1	50 Hz
Relação de frequência N2	50 Hz
Rpm máx. do motor	1592

3.2.2 Unidade de polia, ESI 15

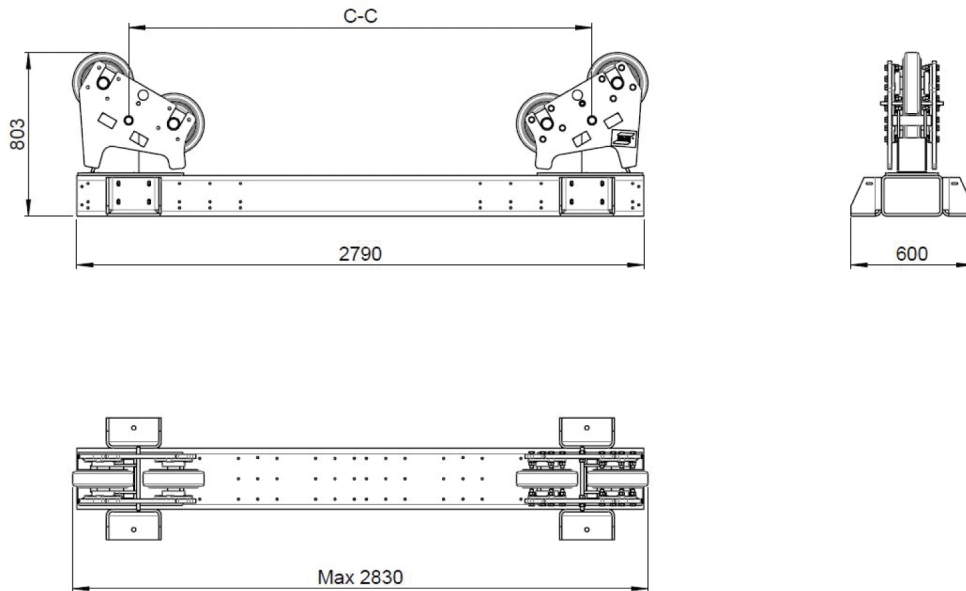

ESI 15	
Capacidade de carga máx.	7500 kg (16535 lb)
Tipo de rolo	Poliuretano (90 °C/92 °A Shore)
Largura/diâmetro do rolo	90 mm (3,54 pol.)/300 mm (11,81 pol.)
Dimensões (C × L × A)	2830 × 600 × 803 mm (111,42 × 23,62 × 31,61 pol.)
C - C	760, 1140, 1520, 1900, 2280 mm (29,92, 44,88, 59,84, 74,8, 89,76 pol.)
Peso	600 kg (1323 lb)

3.3 ESD/ESI 30

3.3.1 Unidade de transmissão, ESD 30

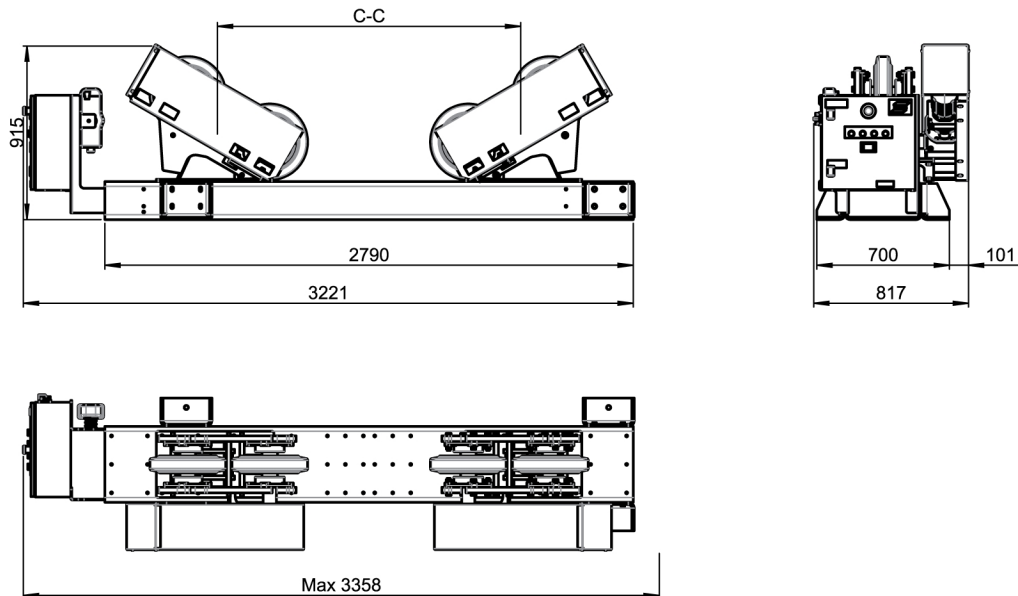

ESD 30	
Capacidade de carga máx.	15000 kg (33069 lb)
Capacidade de rotação	45000 kg (99208 lb)
Motor de comando de rotação	2 × 0,37 kW
Velocidade de rotação	200–2000 mm/min (5,51–78,74 pol./min)
Diâmetro mínimo da peça de trabalho	Ø1420 mm (55,91 pol.) a um ângulo interno de 60°
Diâmetro máximo da peça de trabalho	Ø4900 mm (192,92 pol.) a um ângulo interno de 45°
Alimentação da rede	380-440 V, trifásica, 50 Hz
Fusível da rede	16 A
Tipo de rolo	Poliuretano (90 °C/92 °A Shore)
Largura/diâmetro do rolo	90 mm (3,54 pol.)/400 mm (15,74 pol.)
Dimensões (C × L × A)	3358 × 817 × 915 mm (132,2 × 32,2 × 36,0 pol.)
C - C	995, 1375, 1755, 2135 mm (39,17, 54,12, 69,09, 84,06 pol.)
Peso	1100 kg (2426 lb)
Pendente de controlo remoto sem fios	Sem fios
Tensão de controlo	24 V
Temperatura de funcionamento	-15 a +40 °C

Definições da PEK, ESD 30	
Mudança 1 N1:N2	100:1
Mudança 2 N1:N2	10:1

3 DADOS TÉCNICOS

Mudança 3 N1:N2	1:1
Diâmetro da roda	400 mm
Velocidade manual alta	200 cm/min
Relação de frequência N1	50 Hz
Relação de frequência N2	50 Hz
Rpm máx. do motor	1592

3.3.2 Unidade de polia, ESI 30

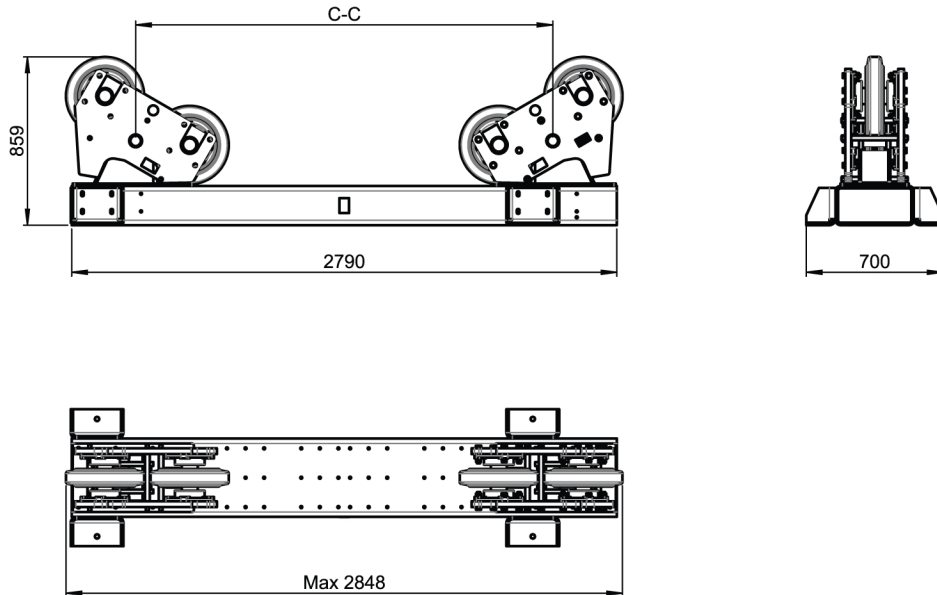

ESI 30	
Capacidade de carga máx.	15000 kg (33069 lb)
Tipo de rolo	Poliuretano (90 °C/92 °A Shore)
Largura/diâmetro do rolo	90 mm (3,54 pol.)/400 mm (15,74 pol.)
Dimensões (C × L × A)	2848 × 700 × 859 mm (112,1 × 27,6 × 33,8 pol.)
C - C	995, 1375, 1755, 2135 mm (39,17, 54,12, 69,09, 84,06 pol.)
Peso	850 kg (1874 lb)

3.4 ESD/ESI 60

3.4.1 Unidade de transmissão, ESD 60

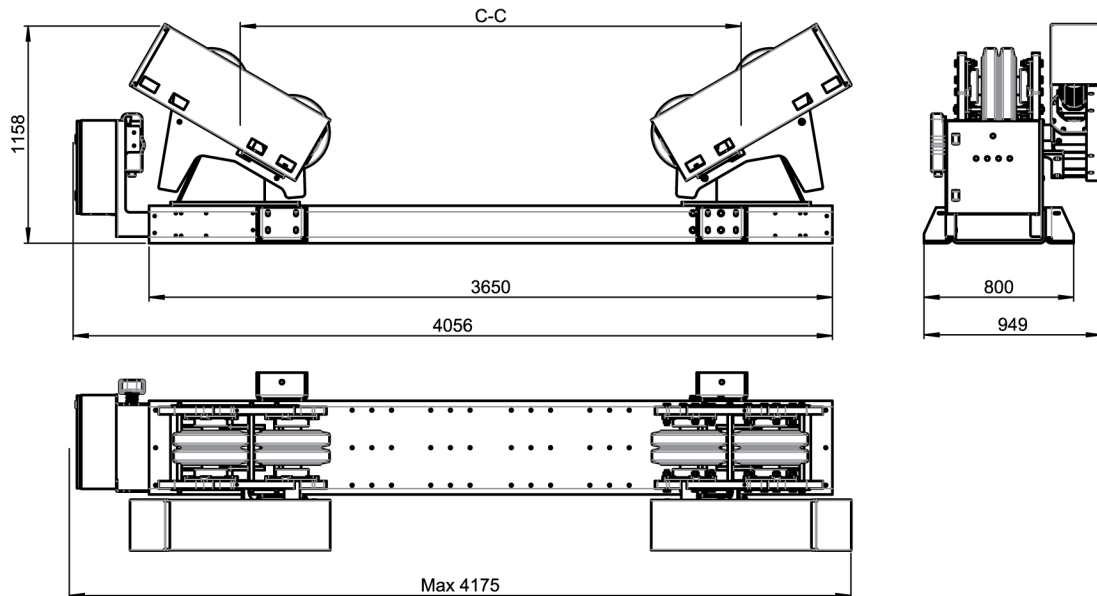

ESD 60	
Capacidade de carga máx.	30000 kg (66139 lb)
Capacidade de rotação	90000 kg (198416 lb)
Motor de comando de rotação	2 × 0,75 kW
Velocidade de rotação	200–2000 mm/min (5,51–78,74 pol./min)
Diâmetro mínimo da peça de trabalho	Ø1420 mm (55,91 pol.) a um ângulo interno de 60°
Diâmetro máximo da peça de trabalho	Ø6300 mm (248,03 pol.) a um ângulo interno de 45°
Alimentação da rede	380-440 V, trifásica, 50 Hz
Fusível da rede	16 A
Tipo de rolo	Poliuretano (90 °C/92 °A Shore)
Largura/diâmetro do rolo	2×90 mm (2×3,54 pol.)/400 mm (15,74 pol.)
Dimensões (C × L × A)	4175 × 949 × 1158 mm (164,4 × 37,4 × 45,59 pol.)
C - C	995, 1415, 1835, 2255, 2675 mm (39,17, 55,71, 72,24, 88,78, 105,31 pol.)
Peso	2000 kg (4410 lb)
Pendente de controlo remoto sem fios	Sem fios
Tensão de controlo	24 V
Temperatura de funcionamento	-15 a +40 °C

Definições da PEK, ESD 60	
Mudança 1 N1:N2	100:1
Mudança 2 N1:N2	10:1

3 DADOS TÉCNICOS

Mudança 3 N1:N2	1:1
Diâmetro da roda	580 mm
Velocidade manual alta	200 cm/min
Relação de frequência N1	50 Hz
Relação de frequência N2	50 Hz
Rpm máx. do motor	1098

3.4.2 Unidade de polia, ESI 60

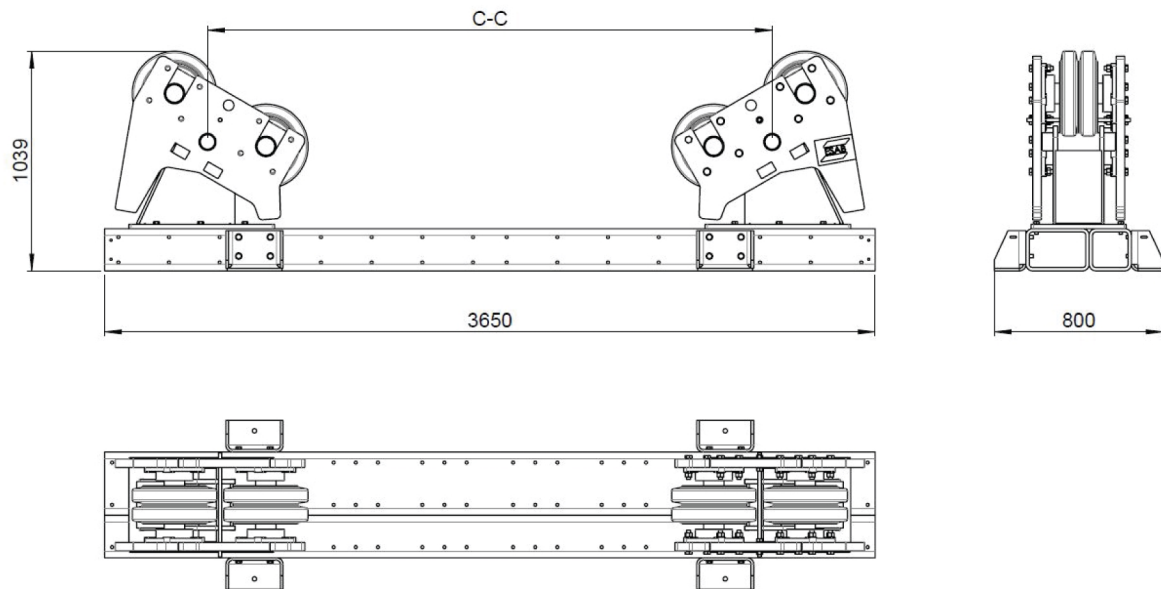

ESI 60	
Capacidade de carga máx.	30000 kg (66139 lb)
Tipo de rolo	Poliuretano (90 °C/92 °A Shore)
Largura/diâmetro do rolo	2×90 mm (2×3,54 pol.)/400 mm (15,74 pol.)
Dimensões (C × L × A)	3650 × 800 × 1039 mm (143,7 × 31,5 × 40,91 pol.)
C - C	995, 1415, 1835, 2255, 2675 mm (39,17, 55,71, 72,24, 88,78, 105,31 pol.)
Peso	1700 kg (3749 lb)

3.5 ESD/ESI 90

3.5.1 Unidade de transmissão, ESD 90

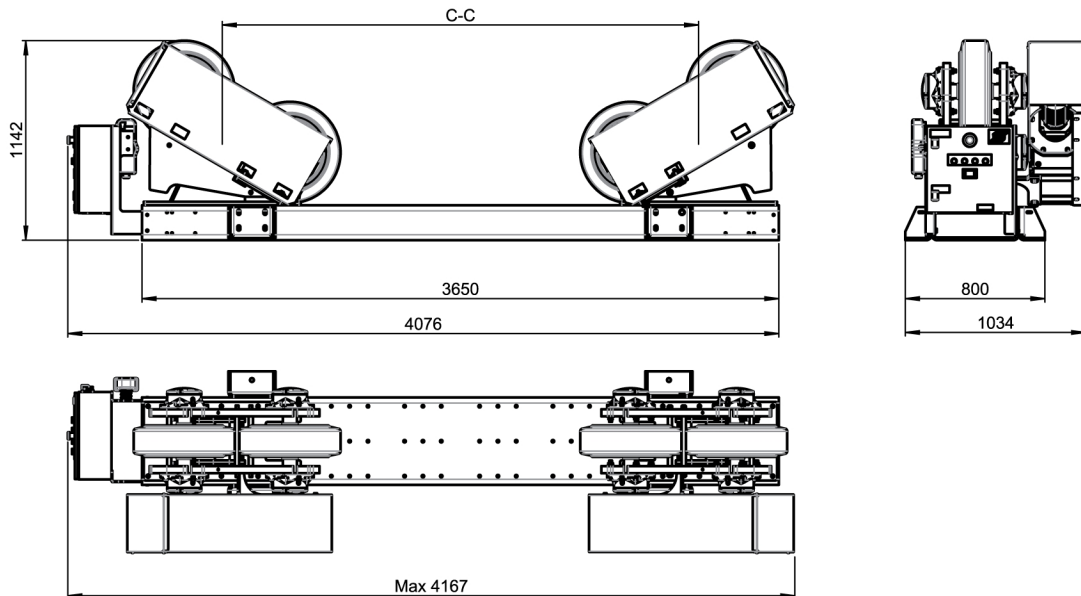

ESD 90	
Capacidade de carga máx.	45000 kg (66139 lb)
Capacidade de rotação	135000 kg (297624 lb)
Motor de comando de rotação	2 × 1,0 kW
Velocidade de rotação	200–2000 mm/min (5,51–78,74 pol./min)
Diâmetro mínimo da peça de trabalho	Ø2120 mm (83,46 pol.) a um ângulo interno de 60°
Diâmetro máximo da peça de trabalho	Ø6200 mm (244,09 pol.) a um ângulo interno de 45°
Alimentação da rede	380-440 V, trifásica, 50 Hz
Fusível da rede	16 A
Tipo de rolo	Poliuretano (90 °C/92 °A Shore)
Largura/diâmetro do rolo	180 mm (7,09 pol.)/580 mm (22,83 pol.)
Dimensões (C × L × A)	4167 × 1034 × 1142 mm (164,1 × 40,71 × 44,96 pol.)
C - C	1470, 1890, 2310, 2730 mm (57,87, 74,41, 90,94, 107,48 pol.)
Peso	2550 kg (5623 lb)
Pendente de controlo remoto sem fios	Sem fios
Tensão de controlo	24 V
Temperatura de funcionamento	-15 a +40 °C

Definições da PEK, ESD 90	
Mudança 1 N1:N2	100:1
Mudança 2 N1:N2	10:1

3 DADOS TÉCNICOS

Mudança 3 N1:N2	1:1
Diâmetro da roda	580 mm
Velocidade manual alta	200 cm/min
Relação de frequência N1	50 Hz
Relação de frequência N2	50 Hz
Rpm máx. do motor	1098

3.5.2 Unidade de polia, ESI 90

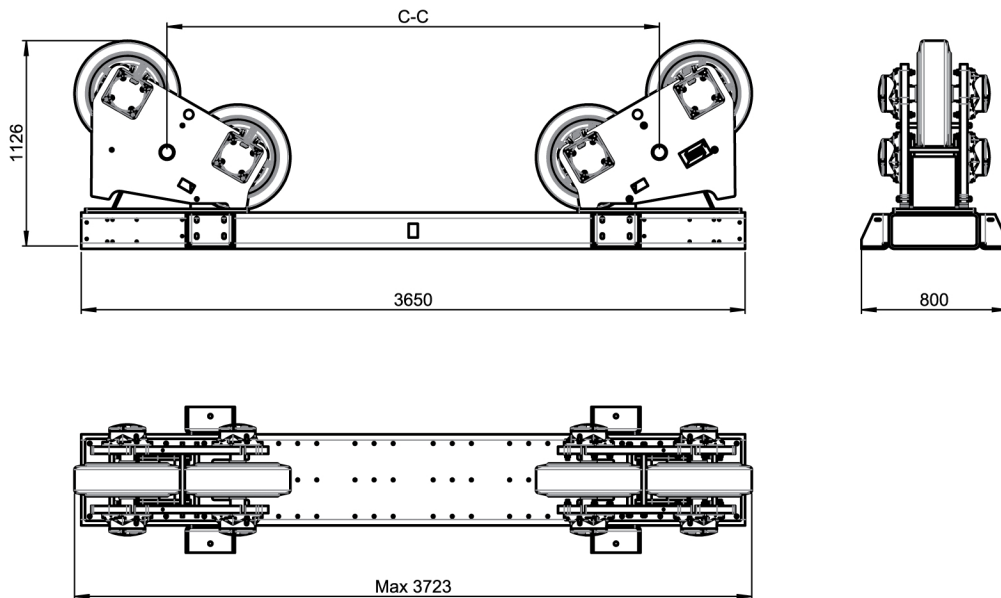

ESI 90	
Capacidade de carga máx.	45000 kg (99208 lb)
Tipo de rolo	Poliuretano (90 °C/92 °A Shore)
Largura/diâmetro do rolo	180 mm (7,09 pol.)/580 mm (22,83 pol.)
Dimensões (C × L × A)	3723 × 800 × 1126 mm (146,6 × 31,5 × 44,33 pol.)
C - C	1470, 1890, 2310, 2730 mm (57,87, 74,41, 90,94, 107,48 pol.)
Peso	2100 kg (4631 lb)

3.6 ESD/ESI 120

3.6.1 Unidade de transmissão, ESD 120

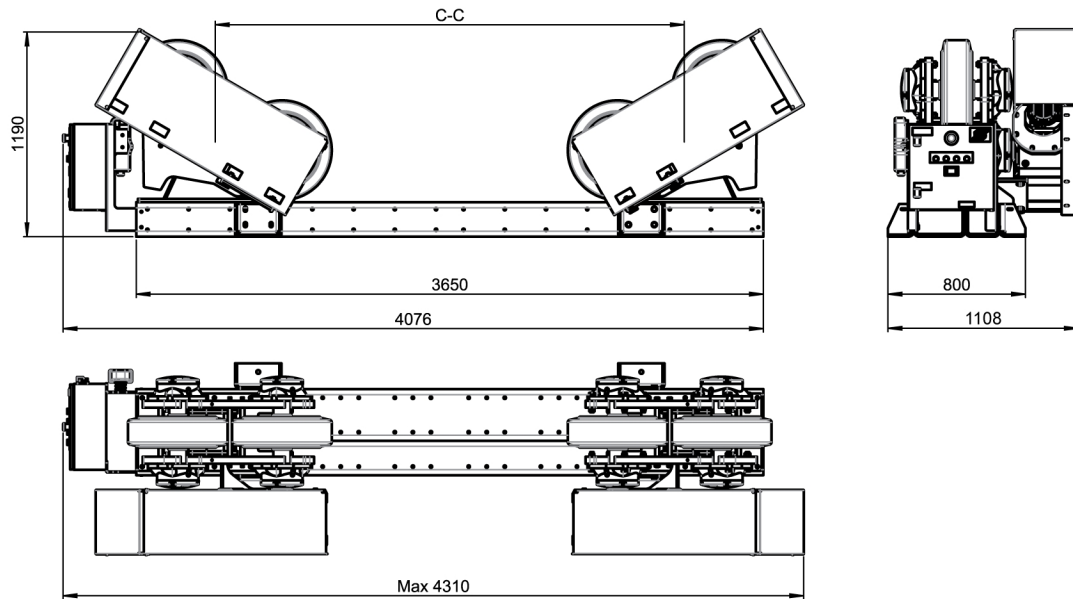

ESD 120	
Capacidade de carga máx.	60000 kg (132277 lb)
Capacidade de rotação	180000 kg (396832 lb)
Motor de comando de rotação	2 × 1,5 kW
Velocidade de rotação	200–2000 mm/min (7,87–78,74 pol./min)
Diâmetro mínimo da peça de trabalho	Ø2120 mm (83,46 pol.) a um ângulo interno de 60°
Diâmetro máximo da peça de trabalho	Ø6200 mm (244,09 pol.) a um ângulo interno de 45°
Alimentação da rede	380-440 V, trifásica, 50 Hz
Fusível da rede	16 A
Tipo de rolo	Poliuretano (90 °C/92 °A Shore)
Largura/diâmetro do rolo	180 mm (7,08 pol.)/580 mm (22,83 pol.)
Dimensões (C × L × A)	4310 × 1108 × 1190 mm (169,7 × 43,62 × 46,85 pol.)
C - C	1470, 1890, 2310, 2730 mm (57,87, 74,41, 90,94, 107,48 pol.)
Peso	3000 kg (6615 lb)
Pendente de controlo remoto sem fios	Sem fios
Tensão de controlo	24 V
Temperatura de funcionamento	-15 a +40 °C

Definições da PEK, ESD 120	
Mudança 1 N1:N2	100:1
Mudança 2 N1:N2	10:1

3 DADOS TÉCNICOS

Mudança 3 N1:N2	1:1
Diâmetro da roda	580 mm
Velocidade manual alta	200 cm/min
Relação de frequência N1	50 Hz
Relação de frequência N2	50 Hz
Rpm máx. do motor	1098

3.6.2 Unidade de polia, ESI 120

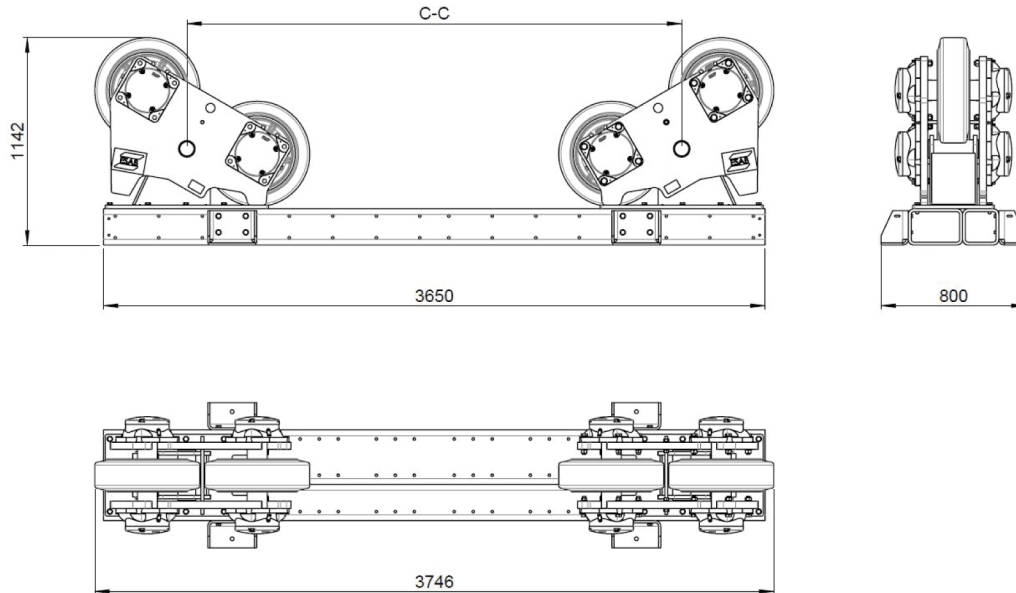

ESI 120	
Capacidade de carga máx.	60000 kg (132277 lb)
Tipo de rolo	Poliuretano (90 °C/92 °A Shore)
Largura/diâmetro do rolo	180 mm (7,08 pol.)/580 mm (22,83 pol.)
Dimensões (C × L × A)	3746 × 800 × 1142 mm (147,48 × 31,50 × 44,96 pol.)
C - C	1470, 1890, 2310, 2730 mm (57,87, 74,41, 90,94, 107,48 pol.)
Peso	2350 kg (5182 lb)

4 INSTALAÇÃO

4.1 Local

**AVISO!**

Certifique-se sempre de que existe espaço suficiente à volta das bases de rolos.

Certifique-se de que tem acesso adequado e espaço suficiente à volta das bases de rolos, incluindo do recipiente quando carregado. Posicione-o de forma a permitir o carregamento e descarregamento desimpedido de recipientes nas bases de rolos através de uma ponte rolante ou de outros dispositivos de elevação.

4.2 Instruções de elevação

Utilize pontes rolantes ou empilhadeiras com a potência correta para mover as bases de rolos.

Elevação por ponte rolante

As bases de rolos podem ser elevadas utilizando os pontos de elevação nos suportes das rodas da base de rolos. Utilize um ponto de elevação em cada lado do suporte da roda; existem 4 pontos de elevação no total. O ângulo recomendado entre a corrente e os pontos de elevação nas bases de rolos é de 60°.

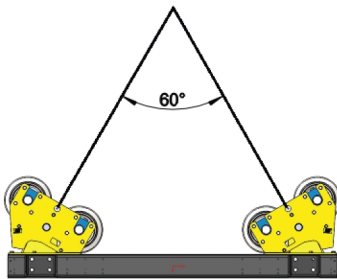

Coloque as bases de rolos num piso duro, macio e nivelado que seja capaz de suportar o peso da base de rolos e do recipiente sobre a área de contacto da base de rolos com o piso.

As distâncias entre as estruturas da base devem corresponder às dimensões do recipiente. Se o recipiente for perfeitamente simétrico e forem utilizadas uma transmissão e uma polia, coloque a unidade de transmissão e a unidade de polia num terço do comprimento do recipiente para garantir que cada secção suporta uma carga igual.

Se uma extremidade do recipiente for mais pesada, mova a secção da transmissão e da polia para mais perto desta extremidade, de modo a equilibrar a carga em cada secção.

**CUIDADO!**

Equilibre a carga de forma uniforme entre as secções da transmissão e da polia. Se não o fizer, poderá sobrecarregar uma das secções, o que irá fazer com que as rodas deslizem ao tentar rodar o recipiente. Também pode resultar em recuo, situação em que o recipiente pode continuar a rodar após parar as bases de rolos. Isto tem de ser retificado posicionando corretamente a secção da transmissão e da polia, uma vez que, se não o fizer, irá causar danos ao equipamento.

**AVISO!**

Quando o botão de direção (para a frente ou para trás) é premido, as bases de rolos começam a rodar o recipiente.

4.3 Ajustar os suportes das rodas

As posições dos dois suportes das rodas na estrutura da base têm de ser ajustadas para carregar recipientes de diferentes diâmetros.

1. Desaperte o suporte da roda da estrutura da base.
2. Utilize uma ponte rolante para elevar o suporte da roda através dos pontos de elevação.
3. Mova o suporte para a posição pretendida para o diâmetro do recipiente.
4. Aparafuse os suportes da roda à estrutura da base utilizando todos os parafusos e aperte-os com o binário correto, ou seja, M12 (8.8) a 81 Nm e M16 (8.8) a 197 Nm.
5. Consulte as tabelas e a imagem abaixo para obter as distâncias corretas entre os dois suportes das rodas.

Distância entre centros (C - C) adequada em relação ao diâmetro da peça



NOTA!

Apenas quando a peça de trabalho está assente em todas as rodas.

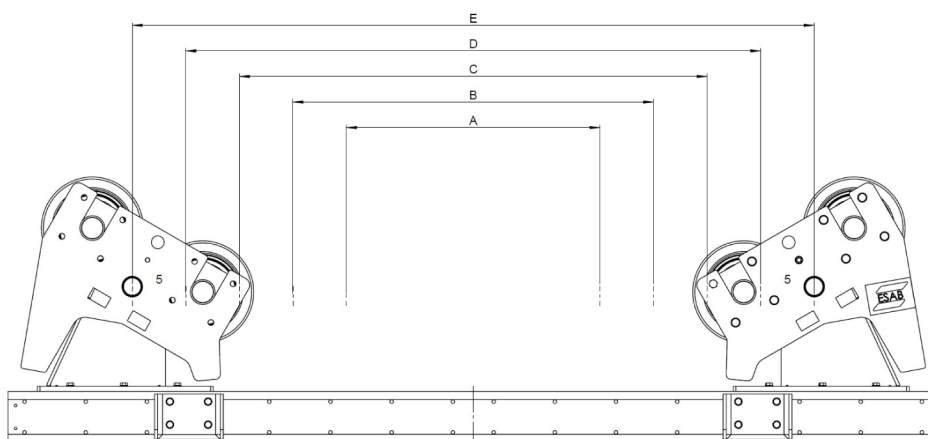

ESD 7.5, ESI 7.5			
Posição do suporte da roda	C - C (mm)	Ø mín. do objeto (mm)	Ø máx. do objeto (mm)
A	650	950	1320
B	910	1320	1990
C	1170	1960	2670
D	1430	2480	3340
E	1690	3000	4000

ESD 15, ESI 15			
Posição do suporte da roda	C - C (mm)	Ø mín. do objeto (mm)	Ø máx. do objeto (mm)
A	760	1090	1540
B	1140	1540	2510
C	1520	2510	3500
D	1900	3400	4400
E	2280	4100	5400

ESD 30, ESI 30			
Posição do suporte da roda	C - C (mm)	Ø mín. do objeto (mm)	Ø máx. do objeto (mm)
A	995	1420	2080
B	1375	2080	2990
C	1755	2910	3900
D	2135	3700	4900

ESD 60, ESI 60			
Posição do suporte da roda	C - C (mm)	Ø mín. do objeto (mm)	Ø máx. do objeto (mm)
A	995	1420	2010
B	1415	2010	3090
C	1835	3070	4100
D	2255	3900	5200
E	2675	4800	6300

ESD 90, ESI 90, ESI 120, ESI 120			
Posição do suporte da roda	C - C (mm)	Ø mín. do objeto (mm)	Ø máx. do objeto (mm)
A	1470	2120	2990
B	1890	2930	4000
C	2310	3800	5100
D	2730	4600	6200

**NOTA!**

Ajuste os suportes das rodas de forma a que o eixo de rotação do recipiente esteja na linha central das estruturas da transmissão e da polia.

4.4 Ajustar o ângulo interno

O ângulo (α) interno é o ângulo entre as duas linhas do centro do eixo de rotação do recipiente e o centro de cada roda na secção da transmissão e da polia. À medida que o ângulo aumenta, a carga resultante em cada roda também aumenta e, conseqüentemente, a carga nos rolamentos. Além disso, ao aumentar o ângulo, é necessário mais binário e, por conseguinte, mais energia para rodar o recipiente.

A distância entre os suportes das rodas na unidade de transmissão e nas unidades de polia depende do diâmetro do recipiente. Para obter um funcionamento seguro e suave das bases de rolos, recomenda-se manter o ângulo interno (α) entre 45° e 70°.

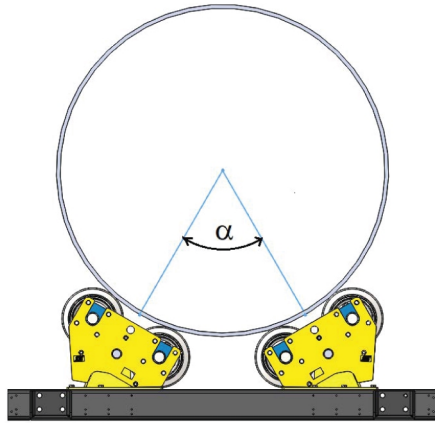

4.5 Procedimento de instalação

Siga este procedimento de instalação antes da primeira utilização, após trabalhos de manutenção ou reparação ou após um período de armazenamento das bases de rolos.

As bases de rolos são totalmente testadas antes da expedição da fábrica.

É recomendável verificar o funcionamento de todos os controlos antes das bases de rolos serem colocadas em produção.

Procedimento de instalação:

- Verifique se todas as peças móveis, por exemplo, as rodas, se movem livremente.
- Verifique o nível do óleo na caixa de engrenagens; consulte a secção "Lubrificação da caixa de engrenagens".
- Verifique a integridade de todos os cabos, da alimentação da rede e dos motores, e certifique-se de que não existem cortes, etc.
- Verifique se todos os controlos do pendente de controlo remoto sem fios funcionam corretamente.
- Verifique se a paragem de emergência no pendente de controlo remoto sem fios funciona e bloqueia todos os restantes controlos de forma que as bases de rolos não possam ser reiniciadas e, em seguida, efetue a reposição no painel de controlo.
- Verifique se a paragem de emergência no painel de controlo funciona e bloqueia todos os restantes controlos de forma que as bases de rolos não possam ser reiniciadas e, em seguida, efetue a reposição no painel de controlo.
- Verifique se existem danos na estrutura de aço.

4.6 Configuração da PEK



NOTA!

A descrição seguinte requer conhecimentos básicos sobre a unidade de controlo PEK do processo de soldadura ESAB. Para mais informações sobre a unidade de controlo PEK, consulte o manual de instruções da unidade de controlo PEK.

Siga estas instruções para configurar a unidade de controlo PEK quando uma base de rolos está ligada a um ESAB CaB.

- 1) Para configurar uma base de rolos ligada na unidade de controlo PEK, seleccione *MENU PRINCIPAL* » *CONFIGURAÇÃO DA MÁQUINA* » *CONFIGURAÇÕES*.

2) Selecione *CÓDIGO DO PRODUTO* » *FREE 3 AXIS*.

CONFIGURAÇÃO DA MÁQUINA		
<i>CÓDIGO DO PRODUTO</i>		<i>FREE 3 AXIS</i>
<i>EIXO DE ALIMENTAÇÃO DO FIO ▶</i>		
<i>EIXO DE DESLOCAÇÃO ▶</i>		
<i>EIXO EXTERNO ▶</i>		
<i>TANDEM ▶</i>		
<i>ALIMENTAÇÃO DE FIO ICE ▶</i>		<i>OFF</i>
<i>FUNÇÃO INDIRETA ▶</i>		<i>OFF</i>

3) Selecione *EIXO EXTERNO* » *BASE DE ROLOS*. Consulte as definições da PEK no capítulo "DADOS TÉCNICOS" para ver as tabelas referidas. Introduza valores para:

- MUDANÇA 1 – valores da tabela para o tamanho específico da base de rolos.
- MUDANÇA 2 – valores da tabela para o tamanho específico da base de rolos.
- MUDANÇA 3 – não utilizada para bases de rolos, o valor predefinido é 1:1.

4) Introduza os restantes valores do *EIXO EXTERNO*. Consulte as definições da PEK no capítulo "DADOS TÉCNICOS" para ver as tabelas referidas.

- *DIÂMETRO DA RODA* – introduza os valores da tabela para o tamanho específico da base de rolos.
- Parâmetros não utilizados: *VELOCIDADE DA RODA*, *CODIFICADOR PARA IMPULSOS* e *ENTRADAS DO CODIFICADOR*.
- *VELOCIDADE MANUAL ALTA* – introduza o valor da velocidade máxima de rotação da tabela para o tamanho específico da base de rolos.



NOTA!

As unidades utilizadas na tabela e na PEK podem diferir.

- *RELAÇÃO DE FREQUÊNCIA N1* – introduza o valor de definição da frequência do inversor da tabela para o tamanho específico da base de rolos.
- *RELAÇÃO DE FREQUÊNCIA N2* – o valor predefinido é 50 Hz.
- *RPM MÁX. DO MOTOR* – introduza o valor da tabela para o tamanho específico da base de rolos, saída do motor a 50 Hz.
- *DIÂMETRO DA SOLDA* – introduzir o diâmetro (mm) da peça de trabalho em que a solda será realizada. No caso de soldagem na superfície, este valor será igual ao diâmetro do rolo.
- *DIÂMETRO DO ROLO* - introduza o diâmetro exterior (mm) da peça de trabalho real.

4.7 Configurações da base de rolos

A figura abaixo mostra as diferentes opções de configuração para o CaB e a base de rolos. Para obter mais informações, consulte a secção "DIAGRAMA DA CABLAGEM". Para o cabo de interface e o cabo de sincronização, consulte a secção "ACESSÓRIOS".

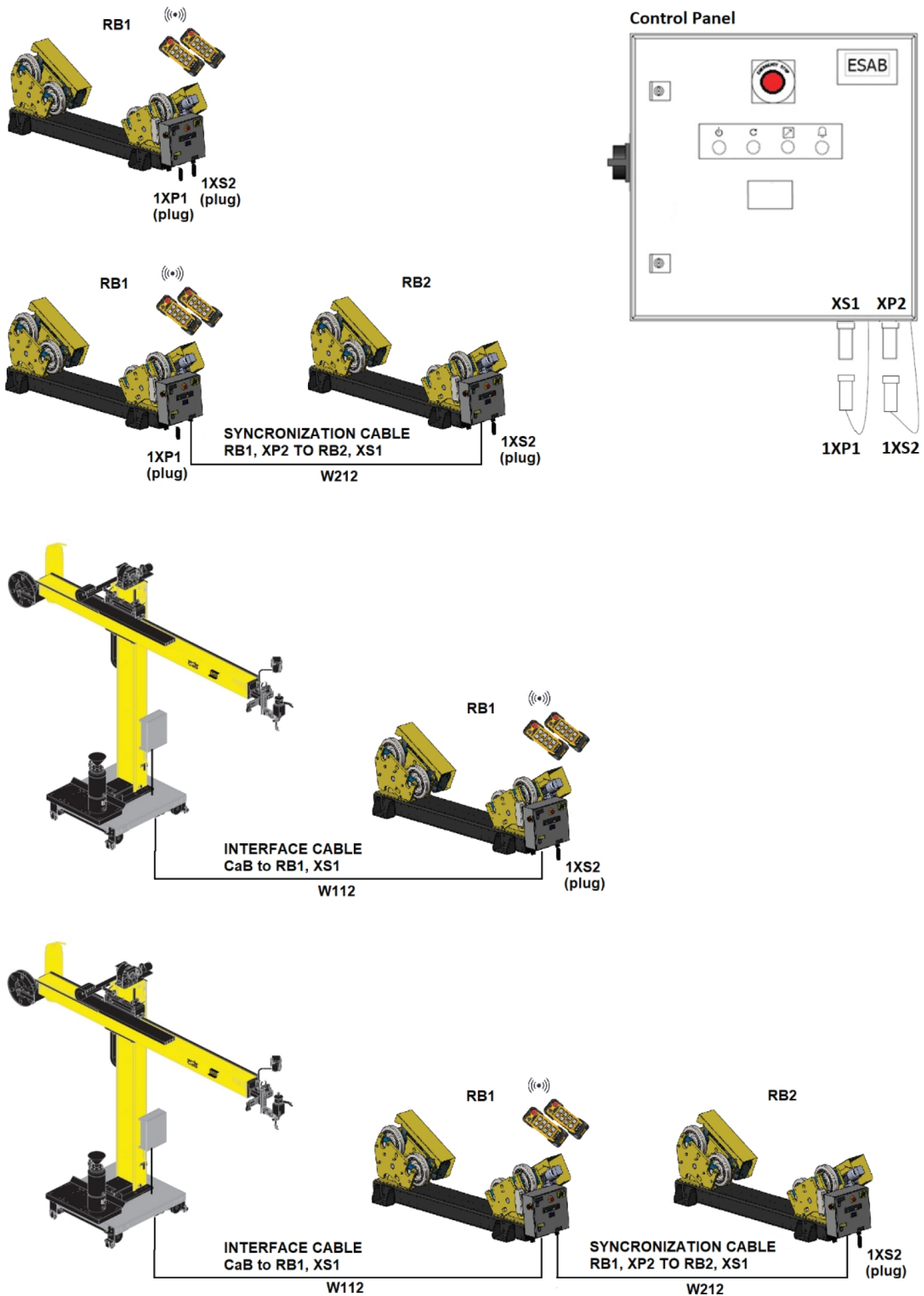

5 FUNCIONAMENTO

5.1 Informações da base de rolos

O conjunto da base de rolos é normalmente constituído por uma unidade de transmissão e uma, duas ou três unidades de polia.

A unidade de polia é constituída por uma estrutura da base com dois suportes de roda aparafusados na parte superior da mesma. São efetuados orifícios na parte superior da estrutura da base para que os suportes das rodas sejam posicionados a diferentes distâncias consoante o diâmetro do recipiente.

A unidade de transmissão é constituída por dois suportes de rodas que podem ser posicionados de acordo com o diâmetro do recipiente. Ambos os suportes das rodas são motorizados. A roda é girada por um motor de engrenagem montado diretamente no veio de transmissão.

Dentro do painel de controlo, existe um inversor que controla os motores.

A base de rolos é controlada manualmente através de um pendente de controlo remoto sem fios. Também pode ser ligada a um controlador de soldadura, por exemplo, o ESAB CaB, e controlada pelo controlador CaB.

5.2 Painel de controlo

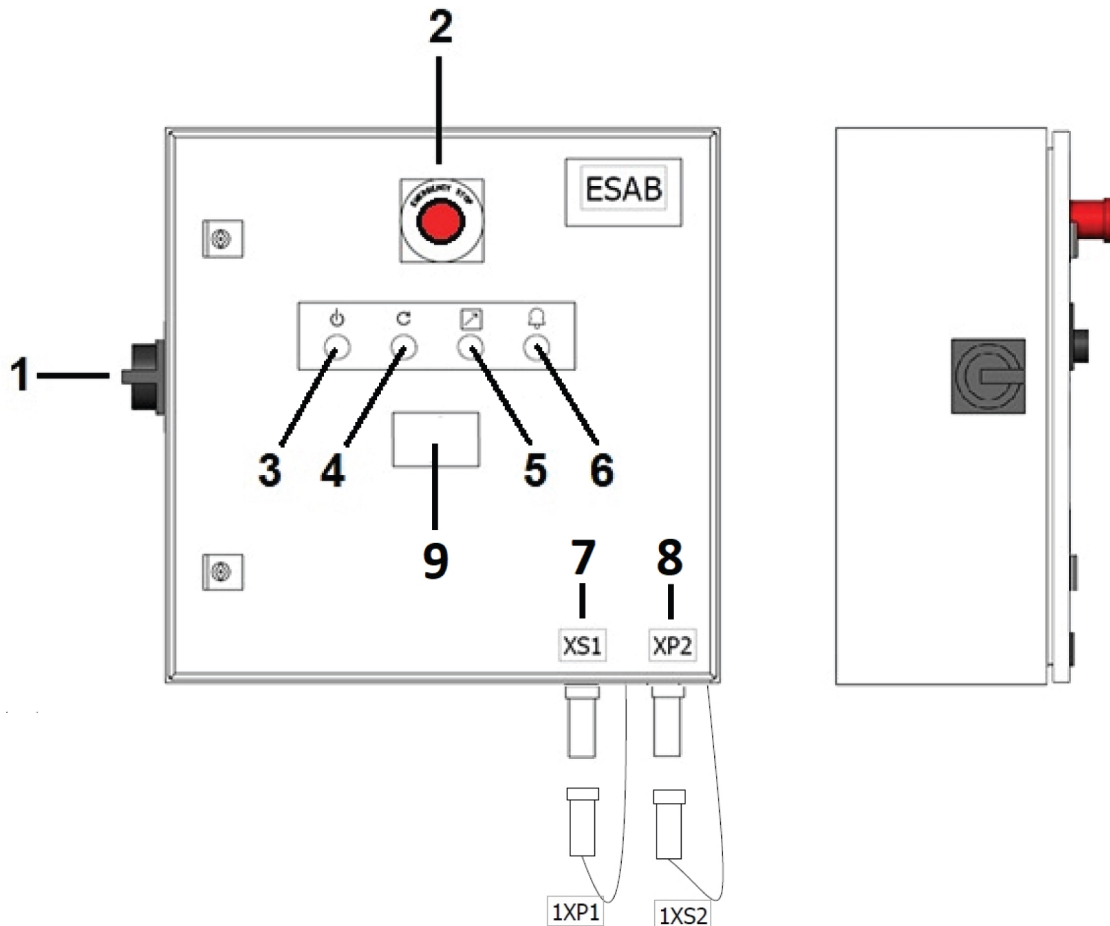

- | | |
|--|--|
| 1. Interruptor principal (A1) | 6. Botão/luz de alarme (A33) |
| 2. Botão da paragem de emergência (A30) | 7. Conetor para controlo externo (XS1) |
| 3. Luz de alimentação ligada (A32) | 8. Conetor para a próxima unidade de base de rolos (XP2) |
| 4. Botão de reposição da paragem de emergência (A31) | 9. Visor digital (A35) (opcional) |
| 5. Luz branca (A34) | |

Painel de controlo

1. Interruptor principal (A1).
2. Botão da paragem de emergência (A30). Se for premido, causa uma perda de funcionamento. O botão tem de ser solto para que seja possível a reposição.
3. Luz de alimentação ligada (A32). Acende-se (a verde) quando a alimentação é ligada e o sistema de controlo é iniciado. (O interruptor principal [1] está na posição de ligado). Este botão, em combinação com (A33), também é utilizado para a calibração e reposição de uma base de rolos secundária (RB2) ligada à base de rolos principal (RB1).
4. Botão de reposição da paragem de emergência (A31). Acende-se (a azul) quando qualquer um dos botões de paragem de emergência é ativado e/ou não é repostado. Fica intermitente quando os botões de paragem de emergência são novamente desativados e apaga-se quando os botões são premidos (reposição da paragem de emergência).
5. Luz branca (A34). Acende-se depois de se selecionar o modo de controlo escolhido, local (acende-se permanentemente) ou controlado a partir de um dispositivo externo (fica intermitente), por exemplo, o ESAB CaB. Prima este botão para ativar o controlo local quando a base de rolos for utilizada como uma unidade autónoma. Prima novamente para o desativar. Quando a base de rolos está ligada a um ESAB CaB e é controlada a partir deste, ou seja, a saída digital do CaB é ajustada para alta, esta luz pisca até que o sinal seja novamente ajustado para baixo.

6. Botão/luz de alarme (A33). Acende-se permanentemente (a vermelho) se tiver ocorrido qualquer tipo de avaria. Tem de ser repostado manualmente depois de a avaria ser detetada e reparada. Pisca se a carga da bateria no pendente de controlo remoto sem fios estiver baixa e para de piscar quando a bateria for carregada ou substituída. Este botão, em combinação com (A32), também é utilizado para a calibração e reposição de uma base de rolos secundária (RB2) ligada à base de rolos principal (RB1).
7. Conetor para controlo externo, por exemplo, CaB (XS1). É necessário ligar uma ficha fictícia com jumpers (1XP1) para poder operar a base de rolos como uma unidade autónoma.
8. Conetor para controlador de uma base de rolos secundária, por exemplo, unidades sincronizadas (XP2). É necessário ligar uma ficha fictícia com jumpers (1XS2) para poder operar a base de rolos como uma única unidade ou quando esta é a última unidade numa corrente de várias bases de rolos ligadas.
9. Visor digital (A35, quando aplicável). Apresenta a velocidade de rotação periférica das rodas PU.

5.3 Pendente de controlo remoto sem fios

O sistema é fornecido com dois pendentes de controlo remoto sem fios com baterias recarregáveis, um recetor (montado por trás do painel de controlo) e um carregador indutivo. Os dois pendentes de controlo remoto sem fios funcionam na mesma frequência e canal de rádio, por isso, é utilizado apenas um de cada vez. Idealmente, um é utilizado na operação enquanto o outro está ligado ao carregador.



CUIDADO!

Pare sempre a rotação antes de mudar de direção, premindo o mesmo botão que foi premido por último para a direção pretendida.



NOTA!

Quando um dos botões de direção (para a frente ou para trás) é premido, as bases de rolos começam imediatamente a rodar o recipiente.

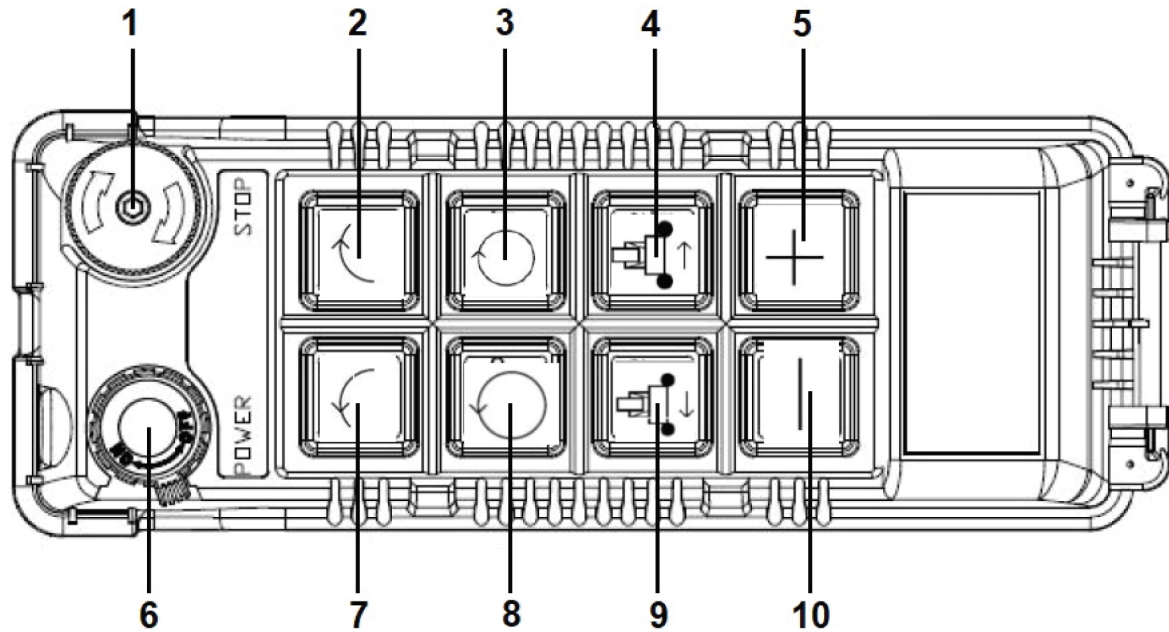

- | | |
|---|--|
| 1. Botão da paragem de emergência | 6. Interruptor principal de ligar/desligar |
| 2. Rotação incremental para a direita | 7. Rotação incremental para a esquerda |
| 3. Rotação contínua para a direita. Ligar/desligar a função de alternância. | 8. Rotação contínua para a esquerda. Ligar/desligar a função de alternância. |
| 4. Direção de movimento do carro de trilho A | 9. Direção de movimento do carro de trilho B |
| 5. Aumentar a velocidade de rotação | 10. Diminuir a velocidade de rotação |

5.4 Ligar a alimentação da rede



AVISO!

Não utilize as bases de rolos se existirem sinais de danos. Solicite sempre que todas as verificações e reparações necessárias sejam efetuadas por um técnico de assistência autorizado da ESAB.

Antes de ligar as bases de rolos, verifique se:

1. os suportes das rodas estão corretamente aparafusados à estrutura da base.
2. as rodas estão corretamente posicionadas sob o recipiente.
3. não existem obstáculos que impeçam a rotação do recipiente (se estiver carregado).

Inspeccione visualmente se existem sinais de danos nas rodas, nos motores, nas caixas de engrenagens, no pendente de controlo remoto sem fios, no painel de controlo e nos cabos.



AVISO!

Certifique-se de que a alimentação da rede corresponde à tensão elétrica indicada no painel de controlo.



AVISO!

Certifique-se de que o cabo de alimentação da rede não está colocado sobre faixas de rodamem de veículos ou empilhadores e que não causa perigo de tropeçar.

- 1) Ligue o cabo de alimentação da rede à fonte de alimentação.
- 2) Ligue a fonte de alimentação da rede; a luz de alimentação ligada (verde) acende-se no painel de controlo.

- 3) Ligue um dos dois pendentos de controlo remoto sem fios.



AVISO!

Apenas deve ser utilizada **uma** unidade de controlo remoto durante a utilização do equipamento. A outra unidade de controlo remoto deve ser desligada e armazenada de forma segura num local designado.

- 4) Certifique-se de que os botões de paragem de emergência não são premidos.

- 5) Prima o botão de reposição da paragem de emergência.

Se a unidade estiver a funcionar como autónoma, prima o botão do modo de controlo (luz branca).

Caso um ESAB CaB esteja ligado à base de rolos, verifique se as definições na PEK estão corretas e correspondem aos parâmetros da base de rolos.

A base de rolos está agora pronta a funcionar.

5.5 Operar as bases de rolos

- 1) Quando as bases de rolos estiverem corretamente alinhadas e os suportes das rodas estiverem na posição correta, inicie o carregamento do recipiente nas bases de rolos.

Isto deve ser feito de forma contínua para não provocar um choque de carga nas bases de rolos. Um choque de carga pode causar danos no motor de engrenagem.

Certifique-se de que não existem partes salientes no recipiente que possam embater em objetos em torno das bases de rolos ou no piso durante a rotação.

- 2) Prima a direção de deslocação pretendida (botão 3 ou 8). As bases de rolos começam agora a rodar o recipiente.
- 3) Para aumentar ou diminuir a velocidade, prima o botão 5 ou 10.



NOTA!

Teste a funcionalidade de paragem de emergência com frequência, pelo menos uma vez por mês, premindo os botões de paragem de emergência.

5.6 Segurança de operação

Não coloque várias unidades de transmissão sob um recipiente. Isto só é possível se o cabo de sincronização (W212) opcional tiver sido fornecido com as bases de rolos. Neste caso, o painel de controlo principal (RB1) controla a unidade de transmissão secundária (RB2).

Não deixe que partes do recipiente, por exemplo, os tubos de ligação, entrem em contacto com as bases de rolos, o piso ou objetos nas proximidades durante a rotação. Isto pode causar danos às bases de rolos e fazer com que as rodas deslizem ou sobrecarregar as unidades.

Certifique-se de que tem uma boa ligação à terra durante a soldadura. A falta de uma boa ligação à terra pode causar um curto-circuito nas bases de rolos.

Se o botão de paragem de emergência estiver premido, descubra o motivo da ação antes de reiniciar a base de rolos.

Certifique-se de que os suportes das rodas são colocados numa posição correta, de modo a que se adaptem ao tamanho do diâmetro real da peça de trabalho. Consulte o capítulo "Ajustar os suportes das rodas".

Consulte a secção "Ajustar os suportes das rodas" para obter mais informações. Certifique-se de que as unidades de transmissão e da polia estão paralelamente alinhadas entre si. Caso contrário, o recipiente pode deslizar longitudinalmente e cair das bases de rolos. Isto pode também causar desgaste e danos nas rodas das bases de rolos.

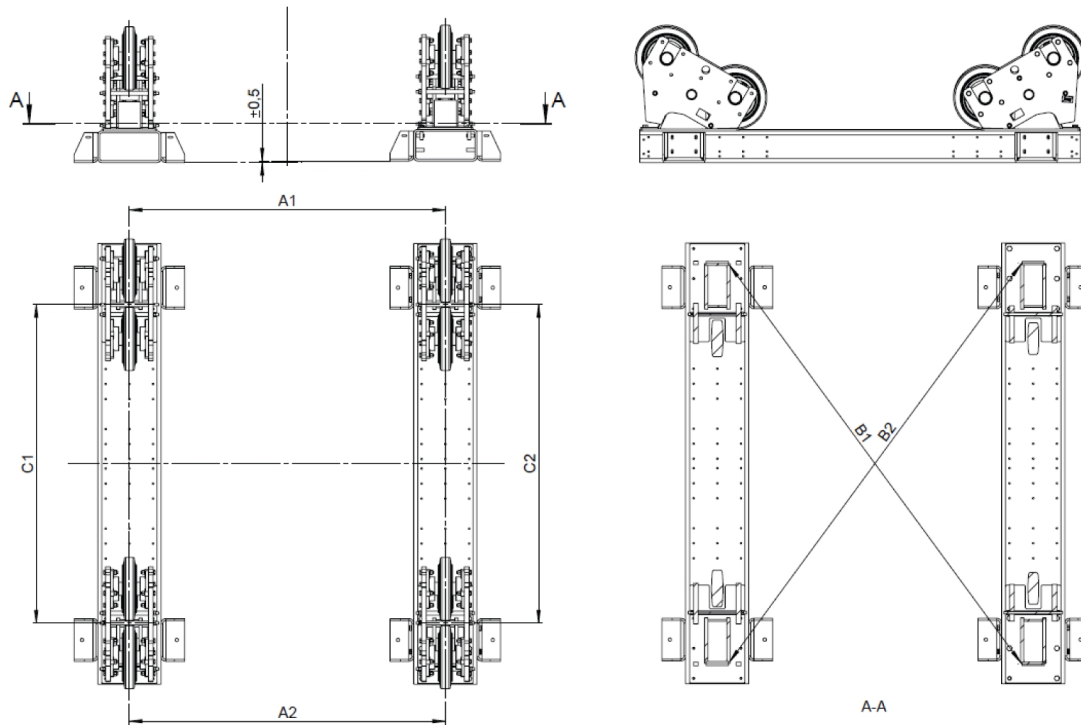

A ilustração mostra o procedimento de alinhamento correto entre duas seções da base de rolos (duas unidades de polia na figura acima).

Alinhamento convencional da base de rolos:

1. Certifique-se de que o piso está nivelado e não apresenta fissuras ou outros danos.
2. Certifique-se de que as alturas estão dentro dos limites.
3. Certifique-se de que ambas as seções têm os respectivos suportes das rodas montados no local correspondente, ou seja, C1 e C2 são iguais.
4. Certifique-se de que as seções não estão inclinadas.
5. Certifique-se de que: $A1 = A2 \pm 0,5 \text{ mm}$ (0,02 pol.) e $B1 = B2 \pm 0,5 \text{ mm}$ (0,02 pol.).

5.7 Soldadura



AVISO!

Ao soldar, o recipiente tem de ser ligado à terra de forma independente face às bases de rolos.

A ligação à terra através da base de rolos causa danos graves às bases de rolos.

Os requisitos de ligação à terra de procedimentos de soldadura específicos têm de ser conhecidos e a ligação à terra deve ser corretamente efetuada ao recipiente antes da soldadura. As bases de rolos padrão não foram concebidas para ligar o recipiente à terra durante a soldadura.

5.8 Parar as bases de rolos

No pendente de controlo remoto sem fios, prima o botão de alternância da rotação contínua para interromper a rotação.

A rotação é retomada quando o botão da rotação contínua for premido.



NOTA!

Utilize o botão de paragem de emergência no painel de controlo e no pendente de controlo remoto sem fios apenas em caso de emergência.

6 MANUTENÇÃO

6.1 Geral

**AVISO!**

Durante todos os procedimentos de manutenção ou reparação, as bases de rolos têm de estar eletricamente isoladas. Desligue a fonte de alimentação elétrica principal e desligue o cabo de alimentação da rede.

**AVISO!**

Depois de desligar a alimentação, pode existir alguma carga residual em alguns componentes do painel. Aguarde alguns minutos após desligar a alimentação da rede, antes de iniciar os trabalhos em quaisquer elementos elétricos da base de rolos.

O procedimento de instalação tem de ser realizado após um período de manutenção, de reparação ou de armazenamento; consulte a secção "Procedimento de instalação".

6.2 Armazenamento

Armazene as bases de rolos num local fresco e seco. Depois de um longo período de armazenamento, as bases de rolos têm de ser minuciosamente verificadas antes da utilização.

**AVISO!**

Se as bases de rolos forem armazenadas ou transportadas num clima frio e transportadas para uma localização quente, pode acumular-se condensação nas bases de rolos ou nos controlos elétricos. Para impedir danos, deixe a base de rolos adaptar-se à nova temperatura ambiente.

**CUIDADO!**

Não armazene as bases de rolos desprotegidas no exterior. As bases de rolos têm de ser cobertas e as áreas de metal nu, os rolamentos, as engrenagens e os veios têm de ser adequadamente lubrificados para impedir a corrosão.

6.3 Reparação e manutenção

Mantenha as bases de rolos limpas e livres de poeiras ou resíduos do processo de soldadura.

Verifique regularmente o óleo da caixa de engrenagens e mantenha-o nos níveis corretos. Consulte a secção "Manutenção da caixa de engrenagens".

Inspecione toda a instalação das bases de rolos pelo menos uma vez por ano. Preste especial atenção a:

- Contactos elétricos
- Interruptores e controlos
- Se as peças mecânicas e as fixações não estão soltas
- Estado das rodas PU
- Se a rotação das rodas é completa e se não existe rotação excêntrica em torno dos eixos
- Corrosão de metal
- Danos na estrutura
- Sinais de danos nos rolamentos das rodas
- Manutenção da caixa de engrenagens
- Danos em cabos: alimentação da rede e qualquer cabo visível entre o painel de controlo e os motores
- Funcionamento correto das paragens de emergência e do interruptor principal do painel de controlo

Remova e substitua quaisquer peças danificadas.

6.4 Limpeza



AVISO!

As bases dos rolos têm de ser eletricamente isoladas antes da limpeza. Os componentes elétricos não podem entrar em contacto com água ou outros líquidos de limpeza.



NOTA!

Certifique-se de que as bases das rodas estão limpas. Quaisquer faíscas de arco, fundente ou escória têm de ser removidos das bases de rolos logo que possível.

Verifique frequentemente se o equipamento não apresenta quaisquer danos, mecânicos ou elétricos. Pelo menos uma vez por mês.

As bases de rolos não necessitam de instruções de limpeza especiais. As bases de rolos não criam qualquer poluição ambiental nas imediações durante o funcionamento normal, embora o processo de soldadura que está a ser realizado nas mesmas possa poluir as bases de rolos.

6.5 Avarias

Se as bases de rolos deixarem de funcionar, o equipamento tem de ser reparado por técnicos de serviço autorizados da ESAB.



NOTA!

Avarias repetidas indicam um problema com as bases de rolos. Informe a pessoa responsável pela assistência e manutenção.

6.6 Motores de engrenagens

6.6.1 Inspeção e manutenção de motores de engrenagens

Para garantir uma vida útil longa das bases de rolos, o óleo na caixa de engrenagens tem de ser regularmente verificado e mudado.

Verificações de manutenção regulares:

- Em condições normais de funcionamento e com uma temperatura do cárter do óleo inferior a 80 °C, a vida útil do óleo é de 10 000 horas de funcionamento ou dois anos, consoante o que ocorrer primeiro.
- Verifique se o vedante apresenta fugas ou danos.
- Verifique se existem ruídos estranhos durante o funcionamento. Se sim, o rolamento pode estar avariado.
- Verifique se o orifício de respiração da caixa de engrenagens está isento de obstruções.
- Para ajudar no arrefecimento da caixa de engrenagens, recomenda-se que a caixa exterior seja mantida limpa.
- Verifique os parafusos e aperte-os se estiverem soltos.

6.6.2 Lubrificação da caixa de engrenagens

As caixas de engrenagens nas bases de rolos foram cheias com a quantidade adequada de lubrificante (CLP ISO VG220: Fuchs Renolin CLP220) antes da expedição da fábrica.

Enchimento de óleo por tamanho da base de rolos:

Modelo	Volume por caixa de engrenagens
ESD 7.5	0,7 dm ³
ESD 15	1,1 dm ³
ESD 30	2,1 dm ³
ESD 60	3,2 dm ³
ESD 90	6,4 dm ³
ESD 120	9,7 dm ³

Todos os motores de engrenagens são da marca Siemens.

Estão disponíveis informações mais detalhadas sobre a manutenção da caixa de velocidades SIMOGEND (BA 2030) e dos motores (BA2330) no website da Siemens.

Para mudar o óleo da caixa de engrenagens e/ou lubrificação dos rolamentos, siga os passos no capítulo 8 "Assistência e manutenção" no respetivo manual, transferindo-os a partir das seguintes ligações:

BA 2030

<https://support.industry.siemens.com/cs/document/60666158/operating-instructions-ba-2030%3A-simogear-gearbox?dti=0&lc=en-DE>

BA 2330

<https://support.industry.siemens.com/cs/document/60666508/operating-instructions-ba-2330%3A-la-le-motors-for-mounting-on-simogear-gearboxes?dti=0&lc=en-DE>

Nos manuais, estão disponíveis as tabelas do lubrificante recomendado para utilização em caixas de engrenagens e rolamentos.



NOTA!

Não misture óleos de marcas diferentes. Drene o óleo da caixa de engrenagens antes de reabastecer com óleo de uma marca diferente.

6.7 Inversores

Todos os inversores são da marca Siemens.

Estão disponíveis informações mais detalhadas sobre a manutenção e a resolução de problemas do inversor Sinamics V20 no website da Siemens.

Um novo inversor com software de aplicação adequado pode ser adquirido à ESAB como peça sobressalente.

6.8 Rolamentos



NOTA!

Antes de desapertar os parafusos e as porcas que fixam os cubos dos rolamentos, marque por baixo as respetivas posições em relação ao suporte da roda, por exemplo, com um marcador permanente. Faça isto para facilitar a posterior reinstalação e alinhamento das rodas PU.

Certifique-se de que os novos cubos dos rolamentos são apertados com o binário correto.

M12 (qualidade 8.8): 81 Nm

M16 (qualidade 8.8): 197 Nm

M20 (qualidade 8.8): 385 Nm

6.9 Rodas PU



NOTA!

Leia a seção "Rolamentos" antes de substituir a roda PU.

Antes de substituir uma roda PU, é necessário remover um dos flanges dos rolamentos. Pode existir um parafuso de bloqueio na jante fundida que tem de ser desapertado antes de poder retirar a roda PU do veio. Antes de montar a nova roda PU, certifique-se de que o veio e as chaves não estão danificados. Substitua-os, se necessário.

7 DETEÇÃO DE AVARIAS

Efetue estas verificações e inspeções antes de chamar um técnico de assistência autorizado.

- Verifique se o painel de controlo está ligado à tensão da rede correta.
- Verifique se as três fases estão sob tensão (a sequência das fases não é significativa).
- Caso sejam utilizadas várias bases de rolos na mesma área de produção, certifique-se de que são utilizados os pendentos de controlo remoto sem fios corretos para a unidade recetora correspondente que está montada atrás do painel de controlo. (O n.º de série ID deverá ser o mesmo em todas as unidades pertencentes ao mesmo ESD).
- Verifique se a alimentação da rede está desligada antes de iniciar qualquer tipo de ação de reparação.

Tipo de avaria	Causa possível	Medida corretiva
A luz de alimentação não está acesa	Sem alimentação de entrada	Verificar a alimentação da rede de entrada
	Possível perda de fase	Verificar se todas as fases estão presentes
	Disjuntor avariado ou disparado	Verificar reposição do disjuntor
Falha na reposição quando o botão de reposição é premido	Paragem de emergência premida	Verificar se todas as paragens de emergência foram repostas
	Disparo do disjuntor	Verificar e repor o(s) disjuntor(es)
	Falha de alimentação de baixa tensão	Verificar a saída da fonte de alimentação de baixa tensão (24 V)
Sem rotação (alarme ligado)	O controlo remoto sem fios não comunica com o recetor fixado ao painel de controlo	Garantir que está a ser utilizado o transmissor correto. As etiquetas no recetor e no transmissor irão identificar o canal RF e o código ID em uso
	O inversor não está a receber referência de velocidade	Garantir que o controlo sem fios tem a bateria totalmente carregada
	Um botão está preso na parte inferior e não se solta	Verificar se o botão do controlo sem fios está danificado
	Sem alimentação do inversor	Verificar se o inversor tem a fonte de alimentação adequada. O manual de serviço 0463762001 contém mais informações sobre a deteção de avarias.
A base de rolos gira, mas as rodas estão a vibrar	Avaria do motor	Verificar se o motor gira livremente
	Falha do rolamento da roda	Verificar se existem danos ou folgas no rolamento
A base de rolos tem dificuldade em girar o componente	A peça de trabalho excede a capacidade da base de rolos	Verificar o peso do componente
	Os centros das rodas estão demasiado distantes	Verificar se os centros das rodas estão corretos para o diâmetro do componente
	O carregamento desequilibrado foi excedido	Verificar se o carregamento desequilibrado é aceitável

8 ENCOMENDAR PEÇAS SOBRESSELENTES



CUIDADO!

Os trabalhos de reparação e elétricos deverão ser efetuados por um técnico autorizado ESAB. Utilize apenas peças sobresselentes e de desgaste originais da ESAB.

ESD 7.5 e ESI 7.5, ESD 15 e ESI 15, ESD 30 e ESI 30, ESD 60 e ESI 60, ESD 90 e ESI 90, ESD 120 e ESI 120 foram concebidos e testados em conformidade com as normas internacionais e europeias **EN 12100:2010**, **EN 60204-1:2018**, **EN 61000-6-2:2019** e **EN 61000-6-4:2019**. Depois de terminada a assistência ou trabalho de reparação, é da responsabilidade da pessoa ou pessoas que efetuaram o trabalho certificar-se de que o produto está em conformidade com os requisitos das normas acima mencionadas.

As peças sobressalentes e de desgaste podem ser encomendadas junto do representante ESAB mais próximo; consulte esab.com. Quando fizer a encomenda, indique o tipo de produto, o número de série, a designação e o número da peça sobresselente de acordo com a lista de peças sobresselentes. Isto facilita o despacho e assegura uma entrega correta.

ANEXO

DIAGRAMA DA CABLAGEM

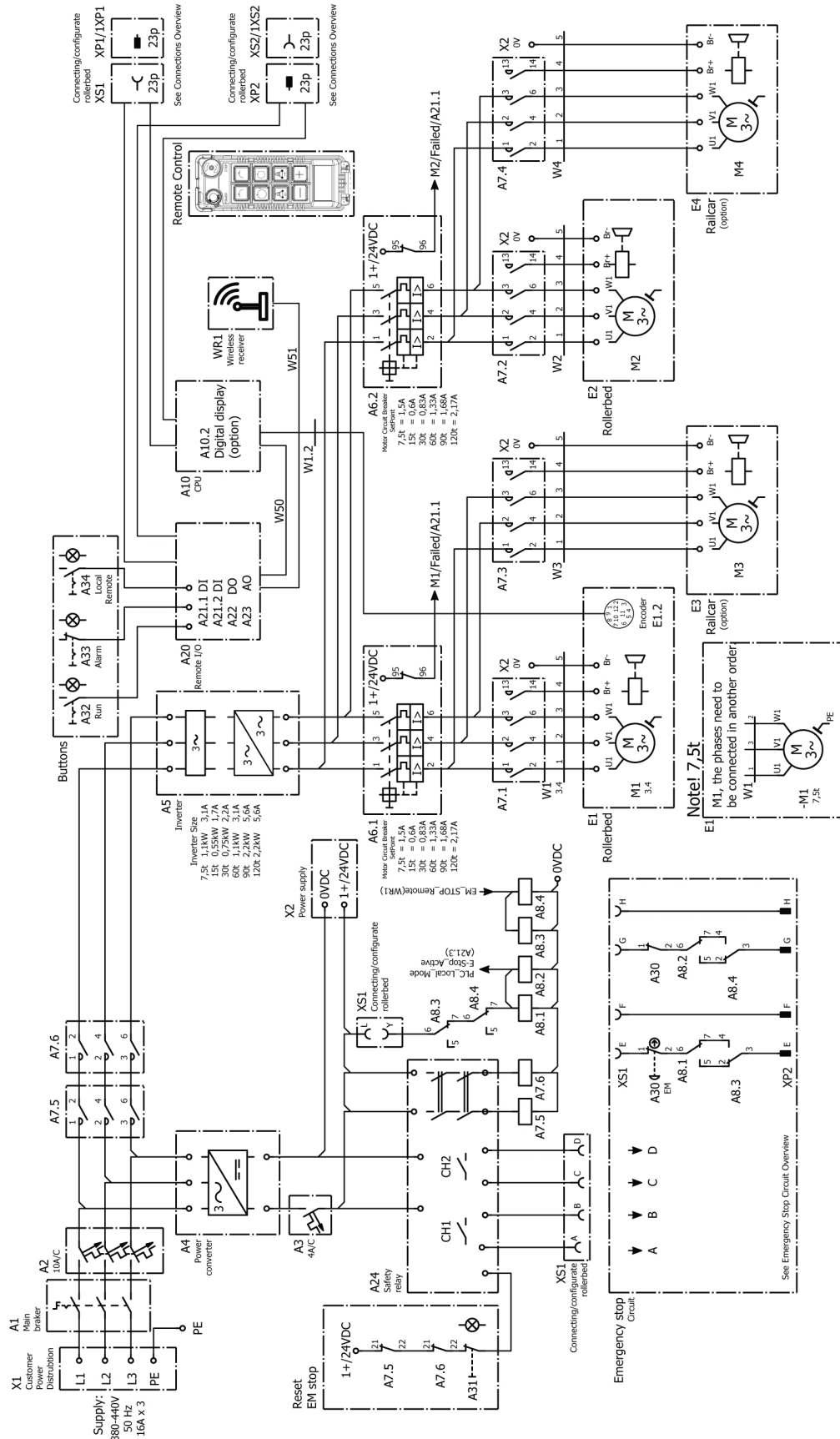

Descrição geral das ligações

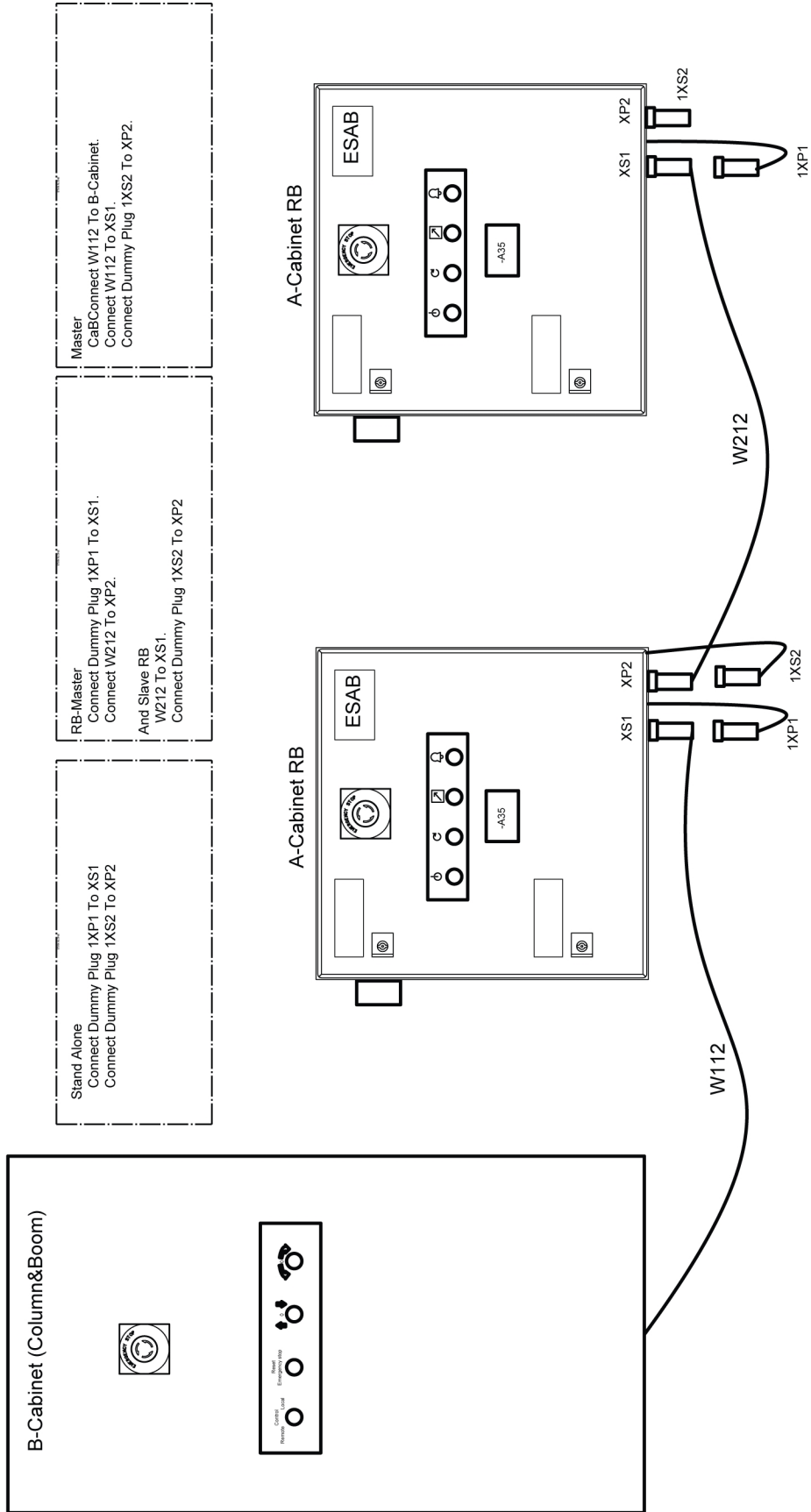

Ligações do armário B para A e primária a secundária

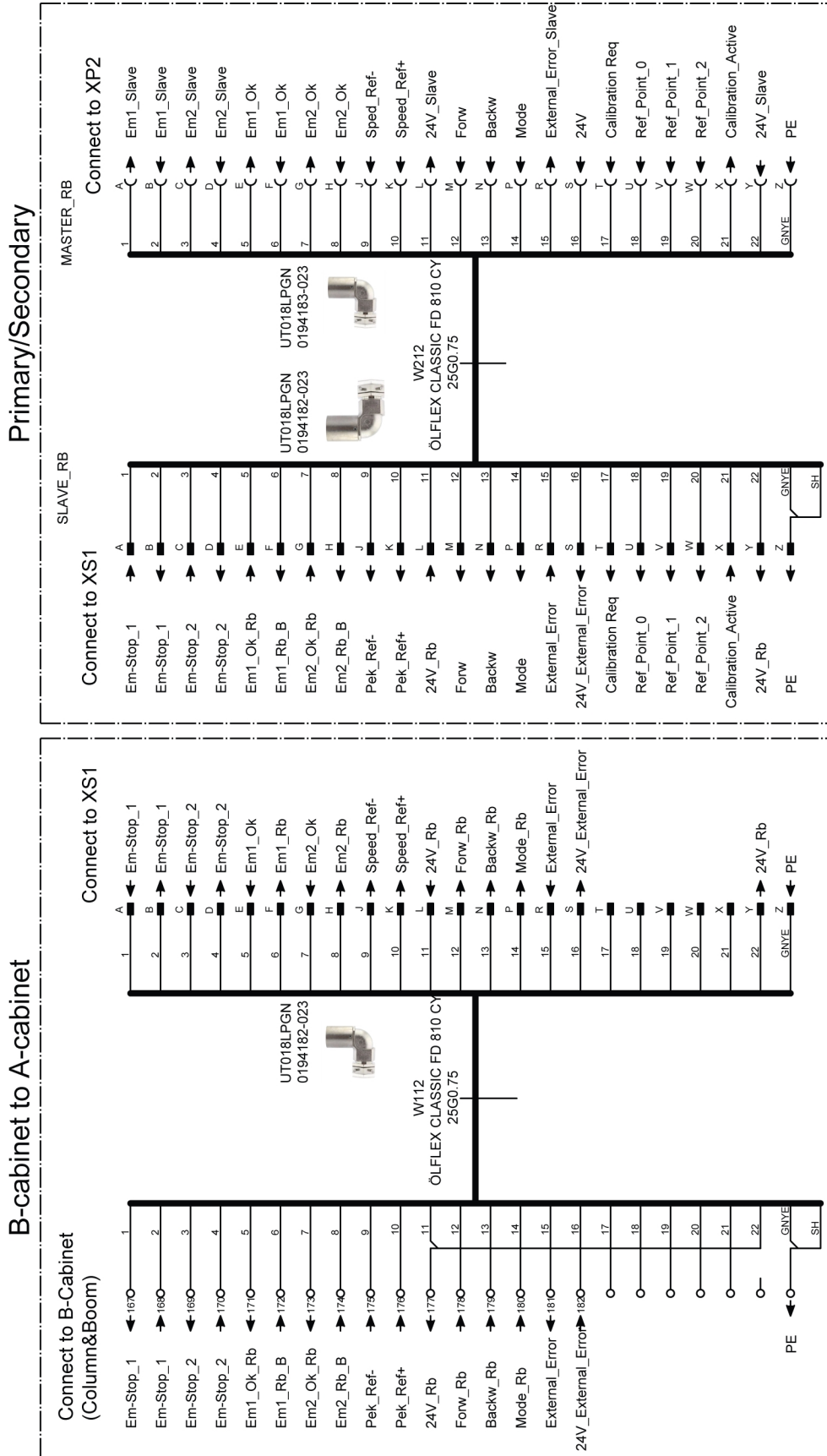

Ligações XS1 e XP2

PIN PLUG-23PIN
0368541-005

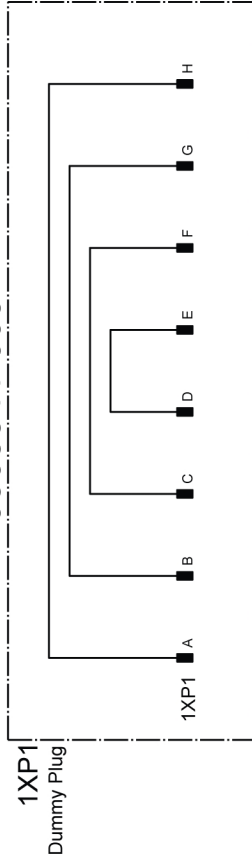

SOCKET PLUG-23PIN
0368542-005

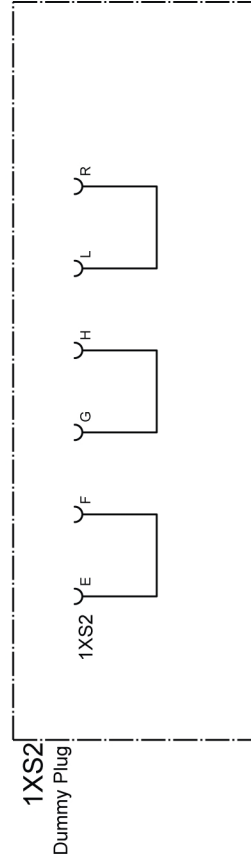

OVERVIEW A-Cabinet
XS1 AND XP2

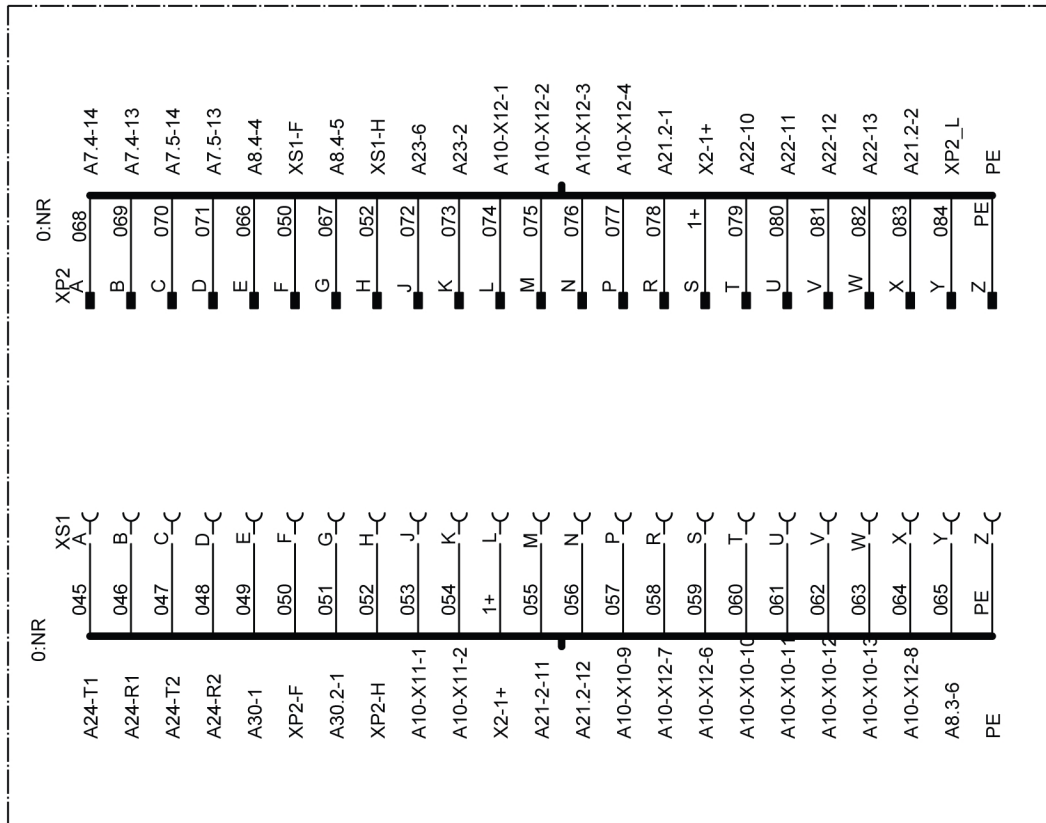

Descrição geral do circuito de paragem de emergência

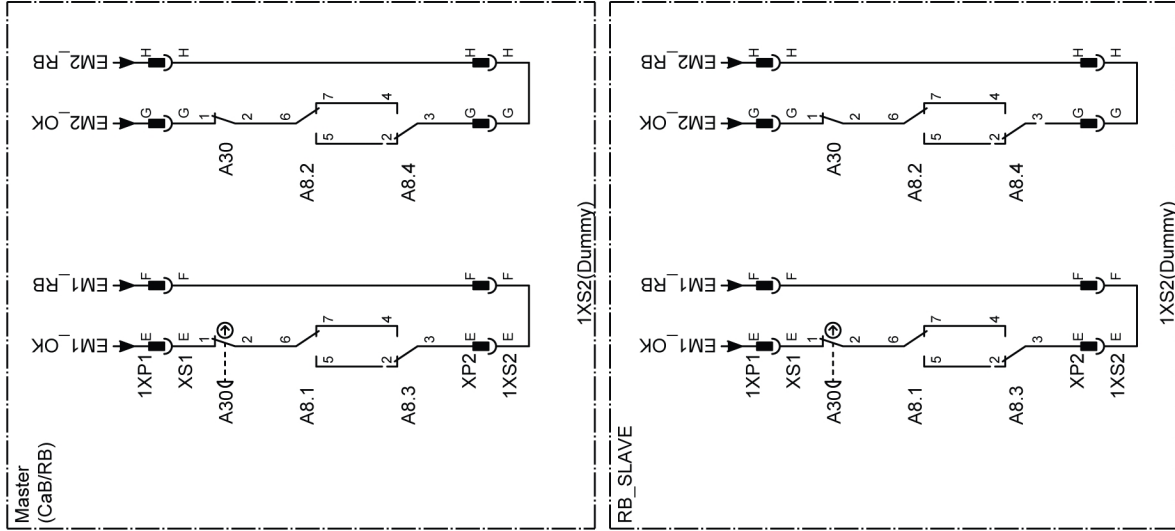

MASTER (Column&Boom) Master CaB = Connect W112 To B-Cabinet.
Connect W112 To RB- XS1.
Connect Dummy Plug 1XS2 To RB- XP2.

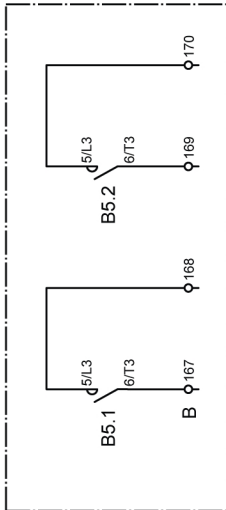

RB-MASTER = Connect Dummy Plug 1XP1 To RB- XS1.
and
Connect W212 To RB- XP2.
Slave RB= W212 To RB- XS1.
Connect Dummy Plug 1XS2 To RB- XP2

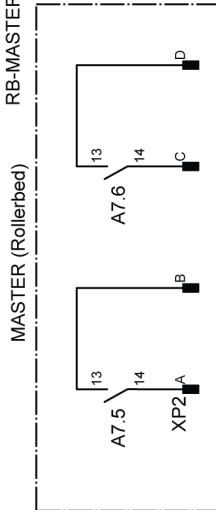

Stand Alone = Connect Dummy Plug 1XP1 To RB- XS1
Connect Dummy Plug 1XS2 To RB-XP2

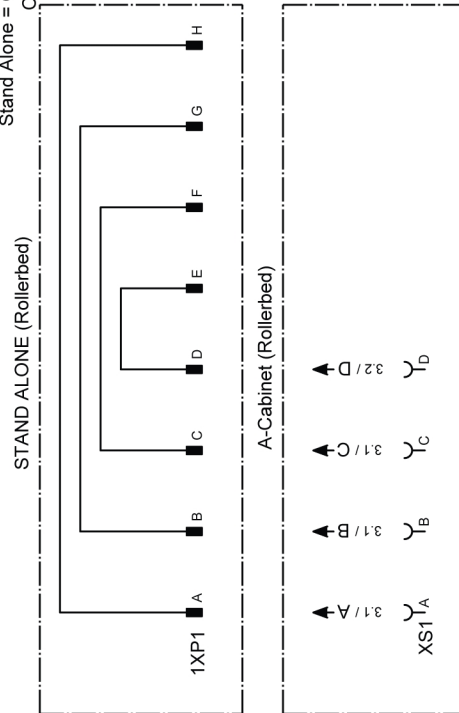

NÚMEROS DE ENCOMENDA

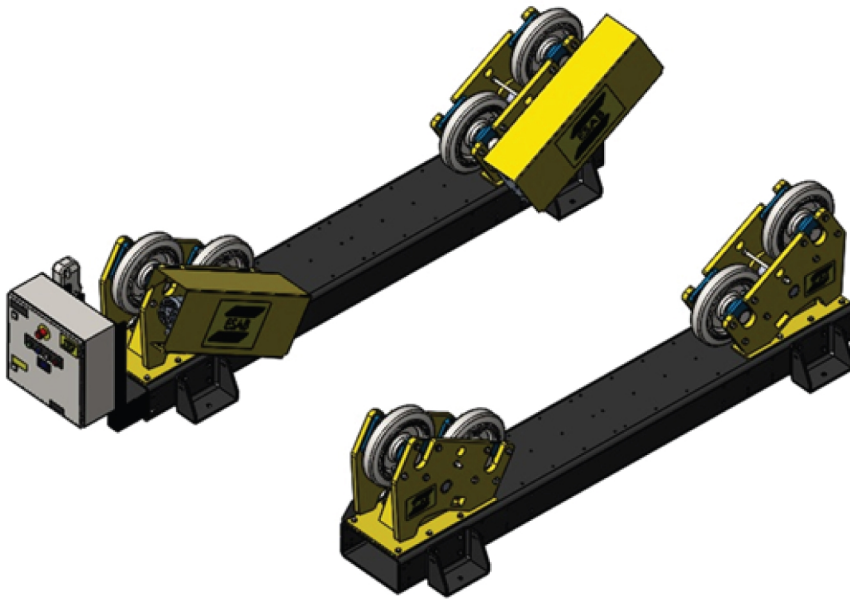

Ordering number	Denomination	Type	Notes
0909 252 880	Roller bed drive unit	ESD 7.5	CE
0909 252 881	Roller bed drive unit	ESD 7.5	C, With digital display
0909 253 880	Roller bed idler unit	ESI 7.5	
0909 010 880	Roller bed drive unit	ESD 15	CE
0909 010 881	Roller bed drive unit	ESD 15	C, With digital display
0909 011 880	Roller bed idler unit	ESI 15	
0909 012 880	Roller bed drive unit	ESD 30	CE
0909 012 881	Roller bed drive unit	ESD 30	C, With digital display
0909 013 880	Roller bed idler unit	ESI 30	
0909 014 880	Roller bed drive unit	ESD 60	CE
0909 014 881	Roller bed drive unit	ESD 60	C, With digital display
0909 015 880	Roller bed idler unit	ESI 60	
0909 016 880	Roller bed drive unit	ESD 90	CE
0909 016 881	Roller bed drive unit	ESD 90	C, With digital display
0909 017 880	Roller bed idler unit	ESI 90	
0909 018 880	Roller bed drive unit	ESD 120	CE
0909 018 881	Roller bed drive unit	ESD 120	C, With digital display
0909 019 880	Roller bed idler unit	ESI 120	

ACESSÓRIOS

Qty	Ordering no.	Denomination	Notes
1	0909 530 880	CaB integration cable, CE	10 m
1	0909 530 881	CaB integration cable, CE	20 m
1	0909 530 882	CaB integration cable, CE	30 m
1	0909 530 883	CaB integration cable, CE	40 m
1	0909 530 884	CaB integration cable, CE	50 m
1	0909 530 900	Synchronization cable, CE	10 m
1	0909 530 901	Synchronization cable, CE	20 m
1	0909 530 902	Synchronization cable, CE	30 m
1	0909 530 903	Synchronization cable, CE	40 m
1	0909 530 904	Synchronization cable, CE	50 m

PEÇAS SOBRESSELENTES

Reparações e peças de substituição

Durante o período de garantia, as reparações devem ser realizadas sob orientação dos fabricantes. Quaisquer reparações não autorizadas podem danificar a base de rolos e invalidar a garantia.

Recomenda-se que contacte o fabricante para o fornecimento de todas as peças de substituição. Isto garante que a peça correta ou as peças alternativas adequadas são fornecidas e utilizadas no equipamento.



AVISO!

Não seguir as recomendações para as peças de substituição pode ter consequências para a segurança do equipamento. Os fabricantes não podem ser responsabilizados por eventuais problemas subsequentes após a instalação de peças não recomendadas.

PEÇAS SOBRESSALENTES – Lista de peças mecânicas para ESD 7.5 – Secção da transmissão

Item	Qty	Ordering no.	Denomination	Notes
1	1	0909 229 001	Base frame	200×200×12.5 L=2200
2	2	0909 248 880	Roller stand	
3	4	0909 297 001	Side plate	
4	4	0909 173 001	Slide bearing with flange	
5	6	0909 392 001	Shaft kidney	
6	2	0909 299 001	Idler shaft	
7	2	0215 701 321	Key, wheel	12×8×32
8	4	0909 249 001	PU wheel	247×50
9	8	0909 302 001	Flange bearing	
10	4	0909 037 001	Side support	
11.a	1	0909 239 007	Gearmotor left	0.25 kW
11.b	1	0909 239 008	Gearmotor right	0.25 kW
12	2	0909 322 001	Torque stop	Valid for serial no. LX130-xxxx-xxxx
13	2	0909 241 001	Cover	Valid for serial no. LX130-xxxx-xxxx
13.2	1	0909 296 880	Bracket cover	Valid for serial no. LX130-xxxx-xxxx, Not shown in illustration
14	2	0909 298 001	Drive shaft	
15	2	0215 701 278	Key, gearmotor	8×7×90
16	2	0215 701 321	Key, wheel	12×8×32
17	1	0909 104 001	Bracket	
18	1	0909 242 001	Bracket	
19	2	0909 290 001	Cover end	Valid for serial no. LX130-xxxx-xxxx

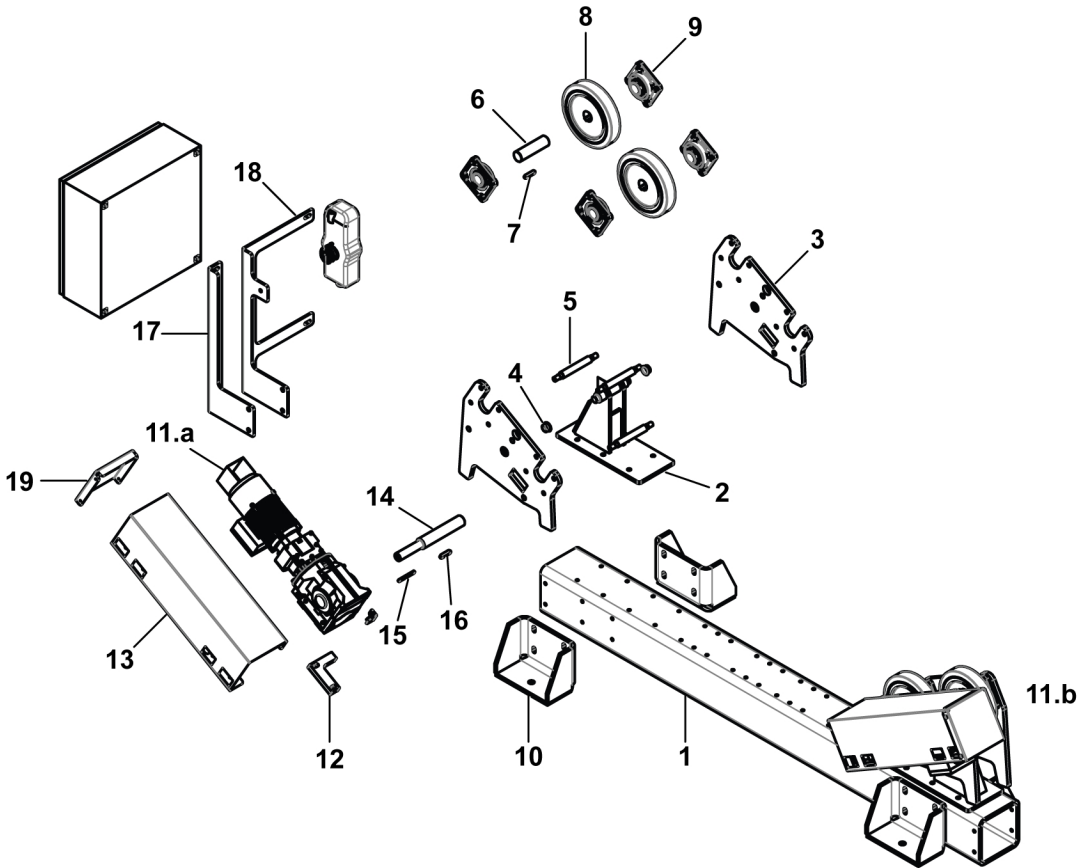

PEÇAS SOBRESSALENTES – Lista de peças mecânicas para ESI 7.5 – Secção da polia

Item	Qty	Ordering no.	Denomination	Notes
1	1	0909 229 001	Base frame	200×200×12.5 L=2200
2	2	0909 248 880	Roller stand	
3	4	0909 297 001	Side plate	
4	4	0909 173 001	Slide bearing with flange	
5	6	0909 392 001	Shaft kidney	
6	4	0909 299 001	Idler shaft	
7	4	0215 701 321	Key, wheel	12×8×32
8	4	0909 249 001	PU wheel	247×50
9	8	0909 302 001	Flange bearing	
10	4	0909 037 001	Side support	

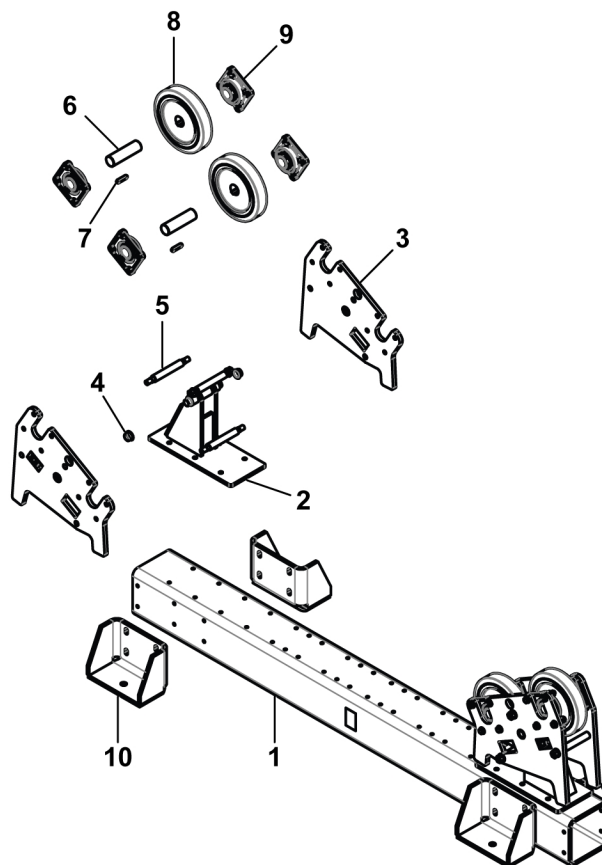

PEÇAS SOBRESSALENTES – Lista de peças mecânicas para ESD 15 – Secção da transmissão

Item	Qty	Ordering no.	Denomination	Notes
1	1	0909 043 001	Base frame	300×200×12.5 L=2790
2	2	0909 159 880	Roller stand	
3	4	0909 160 001	Side plate	
4	4	0909 173 005	Slide bearing with flange	
5	6	0909 390 001	Shaft kidney	
6	2	0909 163 001	Idler shaft	
7	2	0215 701 341	Key, wheel	14×9×63
8	4	0909 164 001	PU wheel	300×90
9	8	0909 162 001	Flange bearing	
10	4	0909 037 001	Side support	
11.a	1	0909 080 003	Gearmotor left	0.18 kW, Valid for serial no. 015-xxx-xxxx
	1	0909 361 003	Gearmotor left v2	0.18 kW, Valid for serial no. LX130-xxxx-xxxx
11.b	1	0909 080 004	Gearmotor right	0.18 kW, Valid for serial no. 015-xxx-xxxx
	1	0909 361 004	Gearmotor right v2	0.18 kW, Valid for serial no. LX130-xxxx-xxxx
12	2	0909 167 001	Torque stop	Valid for serial no. 015-xxx-xxxx
	2	0909 371 001	Torque stop v2	Valid for serial no. LX130-xxxx-xxxx
13	2	0909 073 001	Cover	Valid for serial no. 015-xxx-xxxx
	2	0909 368 001	Cover v2	Valid for serial no. LX130-xxxx-xxxx
13.2	2	0909 296 880	Bracket cover v2	Valid for serial no. LX130-xxxx-xxxx, Not shown in illustration
14	2	0909 166 001	Drive shaft	
15	2	0215 701 332	Key, gearmotor	12×8×110
16	2	0215 701 341	Key, wheel	14×9×63
17	1	0909 104 001	Bracket	
18	1	0909 116 001	Bracket	
19	2	0909 291 001	Cover end	Valid for serial no. 015-xxx-xxxx
	2	0909 372 001	Cover end v2	Valid for serial no. LX130-xxxx-xxxx

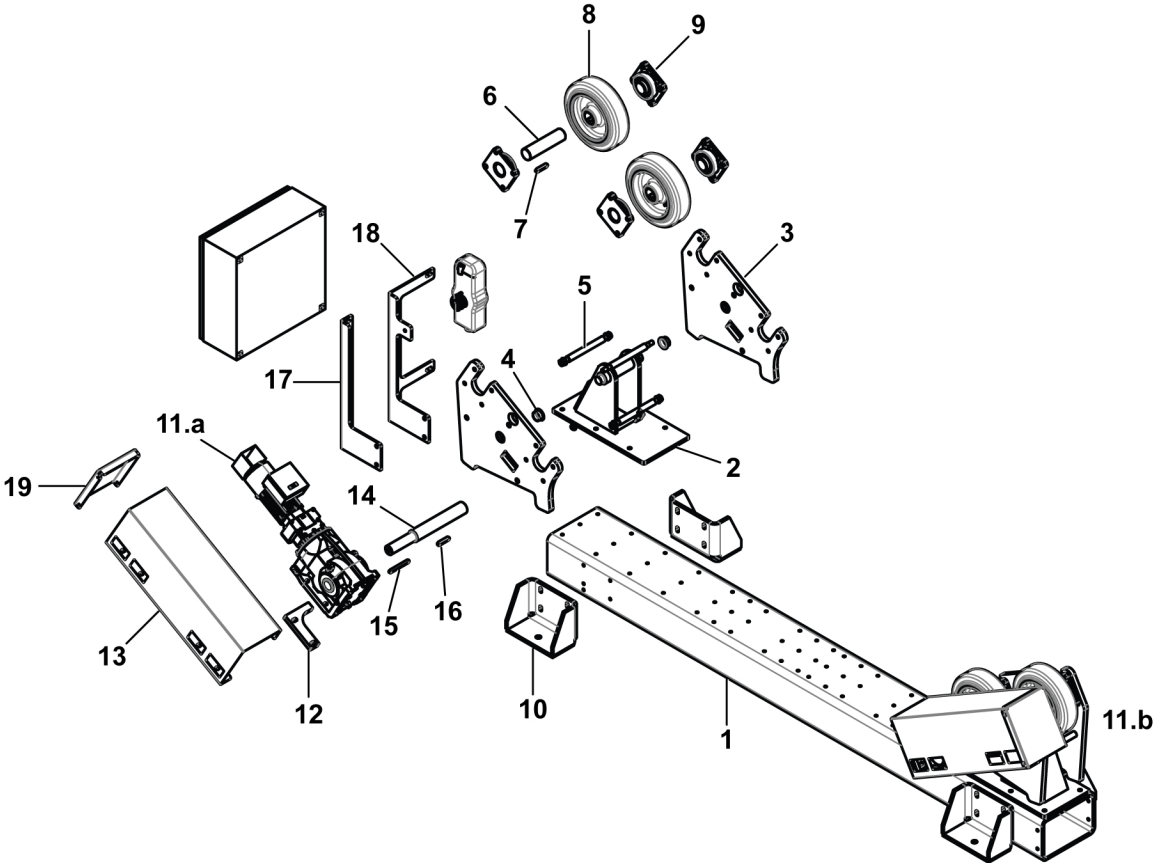

PEÇAS SOBRESSALENTES – Lista de peças mecânicas para ESI 15 – Secção da polia

Item	Qty	Ordering no.	Denomination	Notes
1	1	0909 043 001	Base frame	300×200×12.5 L=2790
2	2	0909 159 880	Roller stand	
3	4	0909 160 001	Side plate	
4	4	0909 173 005	Slide bearing with flange	
5	6	0909 390 001	Shaft kidney	
6	4	0909 163 001	Idler shaft	
7	4	0215 701 341	Key, wheel	14×9×63
8	4	0909 164 001	PU wheel	300×90
9	8	0909 162 001	Flange bearing	
10	4	0909 037 001	Side support	

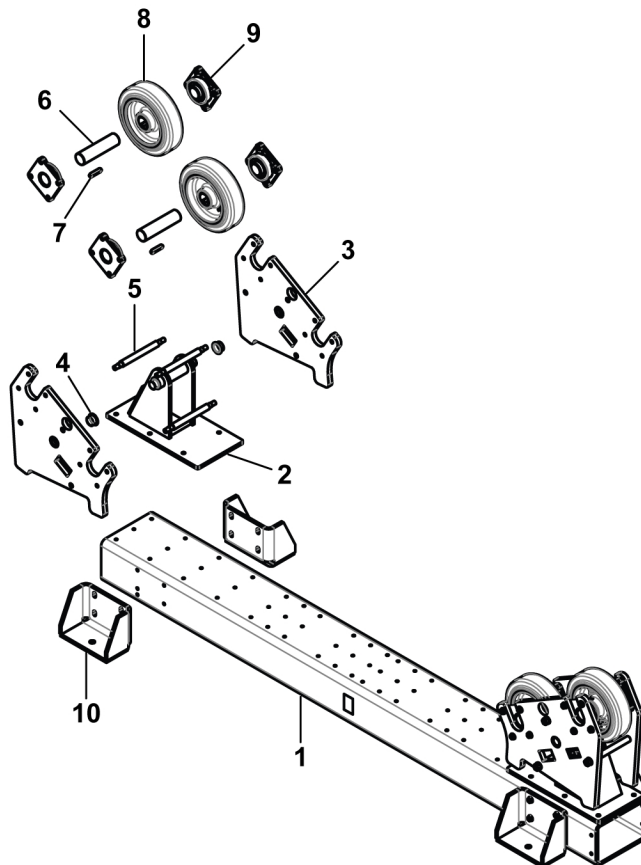

PEÇAS SOBRESSALENTES – Lista de peças mecânicas para ESD 30 – Secção da transmissão

Item	Qty	Ordering no.	Denomination	Notes
1	1	0909 035 001	Base frame	400×200×12.5 L=2790
2	2	0909 134 880	Roller stand	
3	4	0909 135 001	Side plate	
4	4	0909 173 014	Slide bearing with flange	
5	6	0909 386 001	Shaft kidney	
6	2	0909 132 001	Idler shaft	
7	2	0215 701 420	Key, wheel	20×12×70
8	4	0909 076 001	PU wheel	400x90
9	8	0909 136 001	Flange bearing	
10	4	0909 037 001	Side support	
11.a	1	0909 058 001	Gearmotor left	0.37 kW, Valid for serial no. 015-xxx-xxxx
	1	0909 362 001	Gearmotor left v2	0.37 kW, Valid for serial no. LX130-xxxx-xxxx
11.b	1	0909 058 002	Gearmotor right	0.37 kW, Valid for serial no. 015-xxx-xxxx
	1	0909 362 002	Gearmotor right v2	0.37 kW, Valid for serial no. LX130-xxxx-xxxx
12	2	0909 138 001	Torque stop	Valid for serial no. 015-xxx-xxxx
	2	0909 366 001	Torque stop v2	Valid for serial no. LX130-xxxx-xxxx
13	2	0909 042 001	Cover	Valid for serial no. 015-xxx-xxxx
	2	0909 358 001	Cover v2	Valid for serial no. LX130-xxxx-xxxx
13.2	2	0909 296 880	Bracket cover	Valid for serial no. LX130-xxxx-xxxx, Not shown in illustration
14	2	0909 133 001	Drive shaft	
15	2	0215 701 347	Key, gearmotor	14x9x125
16	2	0215 701 420	Key, wheel	20x12x70
17	1	0909 104 001	Bracket	
18	1	0909 117 001	Bracket	
19	2	0909 292 001	Cover end	Valid for serial no. 015-xxx-xxxx
	2	0909 367 001	Cover end v2	Valid for serial no. LX130-xxxx-xxxx

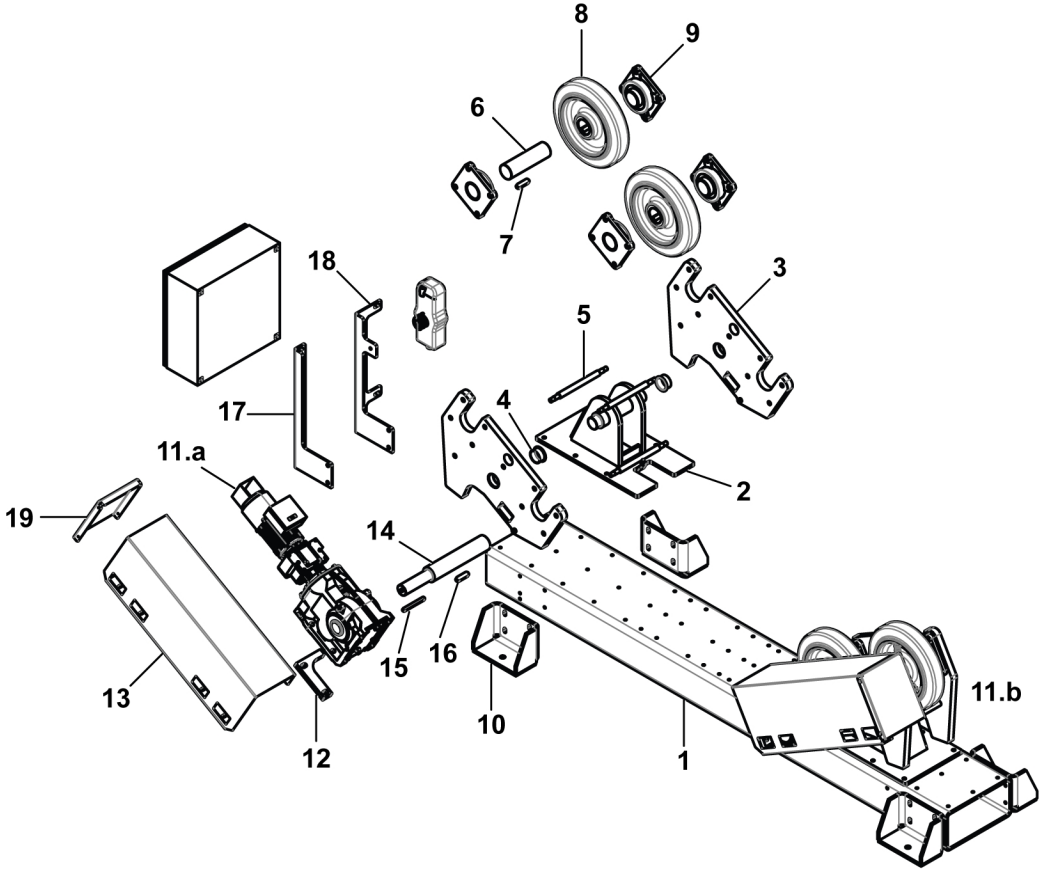

PEÇAS SOBRESSALENTES – Lista de peças mecânicas para ESI 30 – Secção da polia

Item	Qty	Ordering no.	Denomination	Notes
1	1	0909 035 001	Base frame	400×200×12.5 L=2790
2	2	0909 134 880	Roller stand	
3	4	0909 135 001	Side plate	
4	4	0909 173 014	Slide bearing with flange	
5	6	0909 386 001	Shaft kidney	
6	4	0909 132 001	Idler shaft	
7	4	0215 701 420	Key, wheel	20×12×70
8	4	0909 076 001	PU wheel	400×90
9	8	0909 136 001	Flange bearing	
10	4	0909 037 001	Side support	

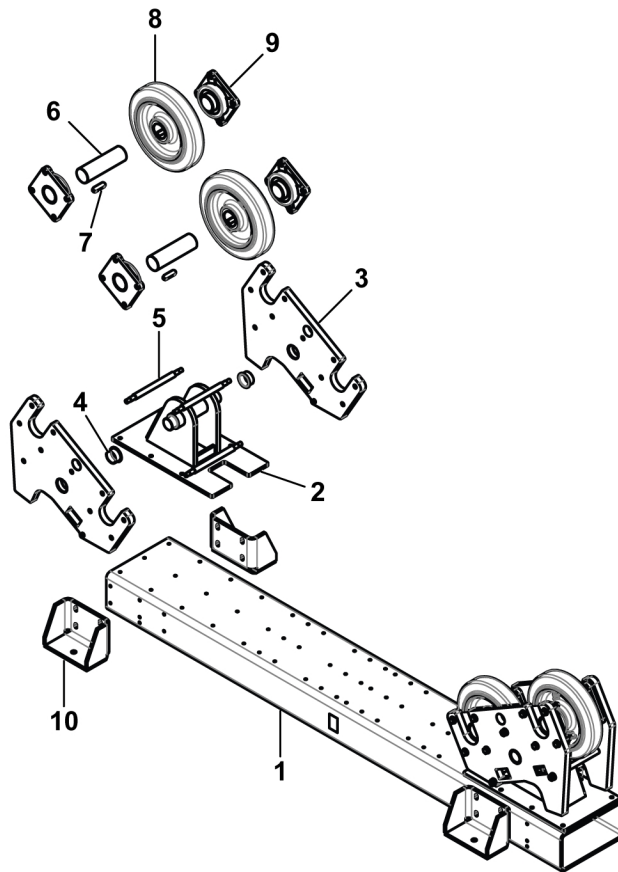

PEÇAS SOBRESSALENTES – Lista de peças mecânicas para ESD 60 – Secção da transmissão

Item	Qty	Ordering no.	Denomination	Notes
1	1	0909 387 001	Base frame	500×200×16 L=3650
2	2	0909 171 880	Roller stand	
3	4	0909 172 001	Side plate	
4	4	0909 173 021	Slide bearing with flange	
5	6	0909 389 001	Shaft kidney	
6	2	0909 174 001	Idler shaft	
7	2	0215 701 431	Key, wheel	22×14×160
8	4	0909 057 001	PU wheel	400×90
9	8	0909 137 001	Flange bearing	
10	4	0909 098 001	Side support	
11.a	1	0909 095 003	Gearmotor left	0.75 kW, Valid for serial no. 015-xxx-xxxx
	1	0909 363 003	Gearmotor left v2	0.75 kW, Valid for serial no. LX130-xxxx-xxxx
11.b	1	0909 095 004	Gearmotor right	0.75 kW, Valid for serial no. 015-xxx-xxxx
	1	0909 363 001	Gearmotor right v2	0.75 kW, Valid for serial no. LX130-xxxx-xxxx
12	2	0909 177 001	Torque stop	Valid for serial no. 015-xxx-xxxx
	2	0909 375 001	Torque stop v2	Valid for serial no. LX130-xxxx-xxxx
13	2	0909 110 001	Cover	Valid for serial no. 015-xxx-xxxx
	2	0909 373 001	Cover v2	Valid for serial no. LX130-xxxx-xxxx
13.2	2	0909 296 880	Bracket cover	Valid for serial no. LX130-xxxx-xxxx, Not shown in illustration
14	2	0909 176 001	Drive shaft	
15	2	0215 701 412	Key, gearmotor	18x11x160
16	2	0215 701 431	Key, wheel	22x14x160
17	1	0909 104 001	Bracket	
18	1	0909 118 001	Bracket	
19	2	0909 293 001	Cover end	Valid for serial no. 015-xxx-xxxx
	2	0909 376 001	Cover end v2	Valid for serial no. LX130-xxxx-xxxx

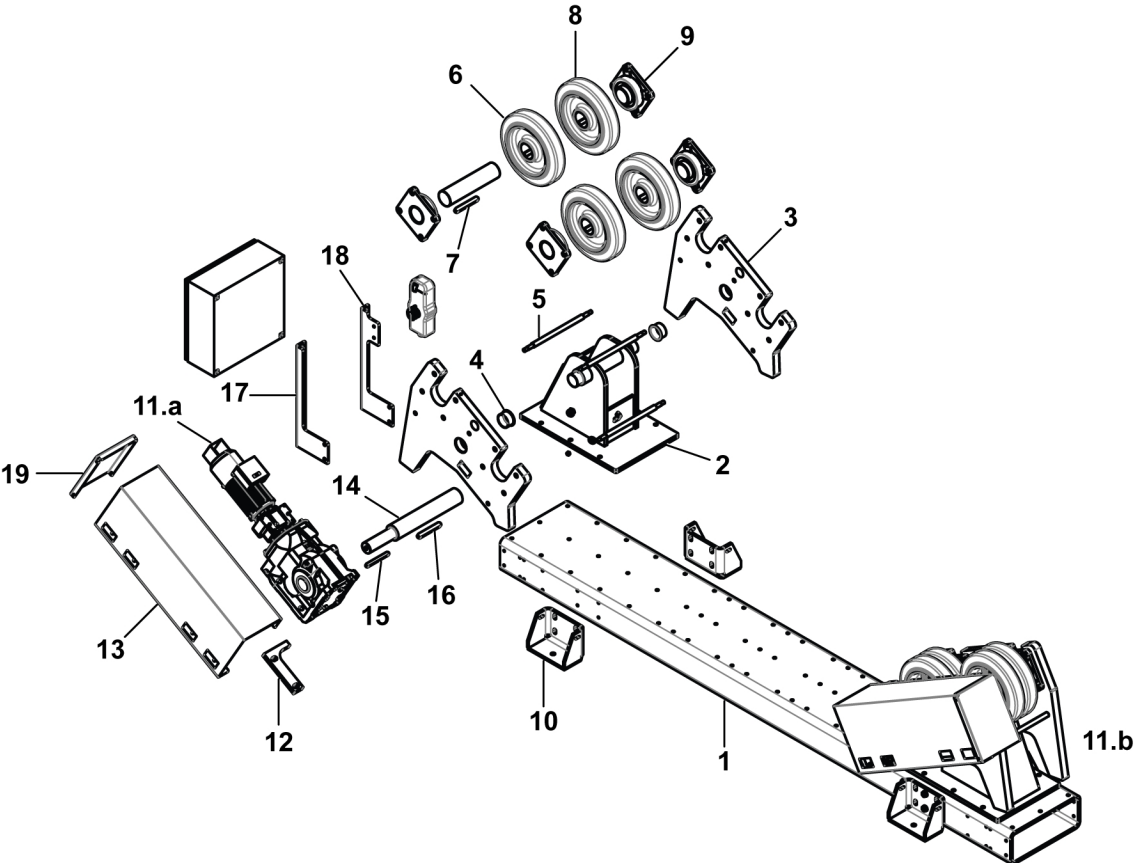

PEÇAS SOBRESSALENTES – Lista de peças mecânicas para ESI 60 – Secção da polia

Item	Qty	Ordering no.	Denomination	Notes
1	1	0909 387 001	Base frame	500×200×16 L=3650
2	2	0909 171 880	Roller stand	
3	4	0909 172 001	Side plate	
4	4	0909 173 021	Slide bearing with flange	
5	6	0909 389 001	Shaft kidney	
6	4	0909 174 001	Idler shaft	
7	4	0215 701 431	Key, wheel	22×14×160
8	4	0909 057 001	PU wheel	400×90
9	8	0909 137 001	Flange bearing	
10	4	0909 098 001	Side support	

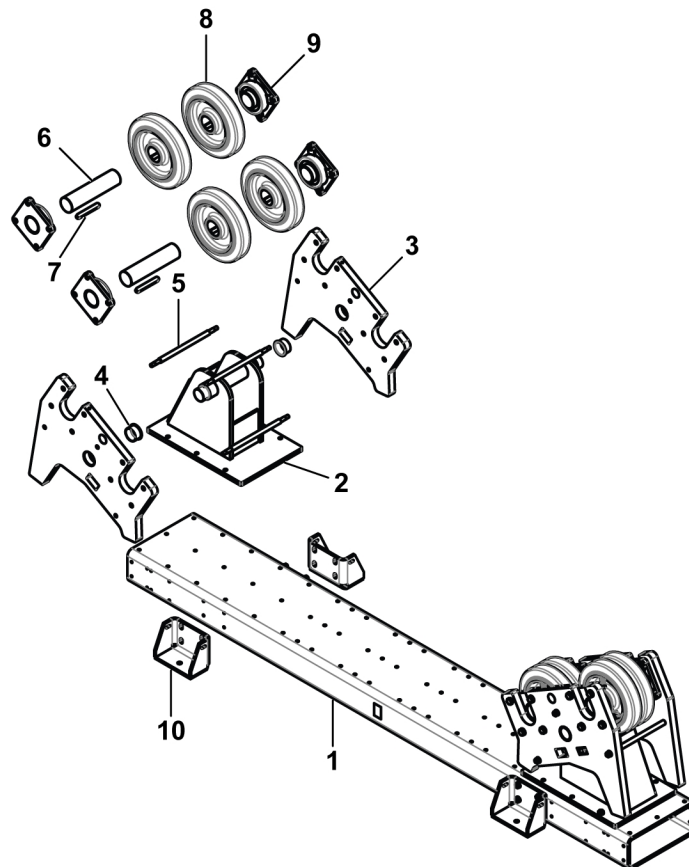

PEÇAS SOBRESSALENTES – Lista de peças mecânicas para ESD 90 – Secção da transmissão

Item	Qty	Ordering no.	Denomination	Notes
1	1	0909 387 001	Base frame	500×200×16 L=3650
2	2	0909 204 880	Roller stand	
3	4	0909 205 001	Side plate	
4	4	0909 173 021	Slide bearing with flange	
5	6	0909 388 001	Shaft kidney	
6	4	0909 206 001	Idler shaft	
7	2	0215 701 430	Key, wheel	22×14×140
8	4	0909 096 001	PU wheel	580×180
9.a	6	0909 210 880	Flange bearing	
9.b	2	0909 210 881	Flange bearing	
10	4	0909 098 001	Side support	
11.a	1	0909 060 001	Gearmotor left	1.00 kW, Valid for serial no. 015-xxx-xxxx
	1	0909 364 001	Gearmotor left v2	1.00 kW, Valid for serial no. LX130-xxxx-xxxx
11.b	1	0909 060 002	Gearmotor right	1.00 kW, Valid for serial no. 015-xxx-xxxx
	1	0909 364 002	Gearmotor right v2	1.00 kW, Valid for serial no. LX130-xxxx-xxxx
12	2	0909 209 001	Torque stop	Valid for serial no. 015-xxx-xxxx
	2	0909 379 001	Torque stop v2	Valid for serial no. LX130-xxxx-xxxx
13	2	0909 087 001	Cover	Valid for serial no. 015-xxx-xxxx
	2	0909 377 001	Cover v2	Valid for serial no. LX130-xxxx-xxxx
13.2	2	0909 296 880	Bracket cover	Valid for serial no. LX130-xxxx-xxxx, Not shown in illustration
14	2	0909 208 001	Drive shaft	
15	2	0215 701 428	Key, gearmotor	20×12×160
16	2	0215 701 430	Key, wheel	22×14×140
17	1	0909 104 001	Bracket	
18	1	0909 118 001	Bracket	
19	2	0909 294 001	Cover end	Valid for serial no. 015-xxx-xxxx
	2	0909 380 001	Cover end v2	Valid for serial no. LX130-xxxx-xxxx

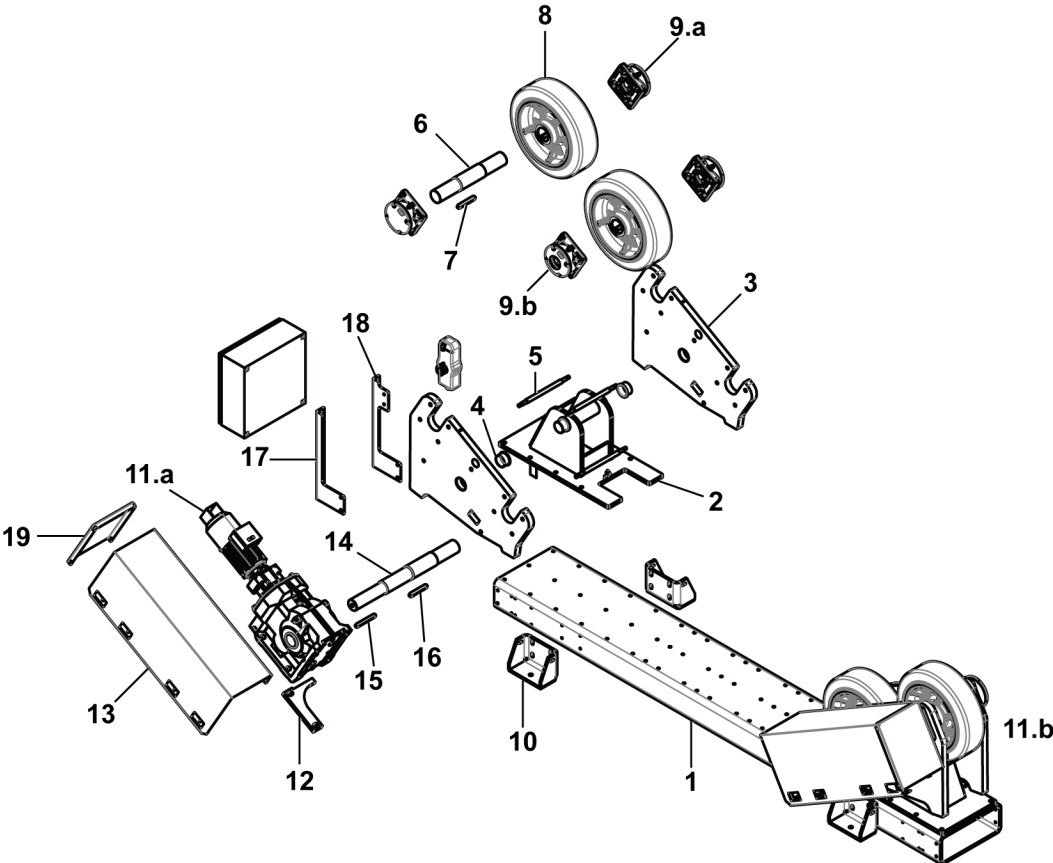

PEÇAS SOBRESSALENTES – Lista de peças mecânicas para ESI 90 – Secção da polia

Item	Qty	Ordering no.	Denomination	Notes
1	1	0909 387 001	Base frame	500×200×16 L=3650
2	2	0909 204 880	Roller stand	
3	4	0909 205 001	Side plate	
4	4	0909 173 021	Slide bearing with flange	
5	6	0909 388 001	Shaft kidney	
6	4	0909 206 001	Idler shaft	
7	4	0215 701 430	Key, wheel	22×14×140
8	4	0909 096 001	PU wheel	580×180
9	8	0909 210 880	Flange bearing	
10	4	0909 098 001	Side support	

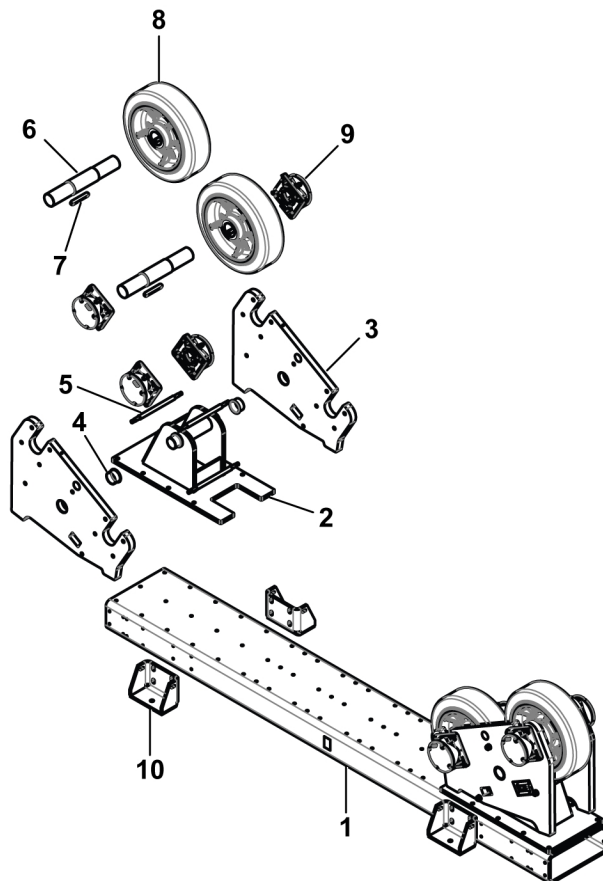

PEÇAS SOBRESSALENTES – Lista de peças mecânicas para ESD 120 – Secção da transmissão

Item	Qty	Ordering no.	Denomination	Notes
1	1	0909 387 001	Base frame	500×200×16 L=3650
2	2	0909 219 880	Roller stand	
3	4	0909 220 001	Side plate	
4	4	0909 173 025	Slide bearing with flange	
5	3	0909 391 001	Shaft kidney	
6	2	0909 221 001	Idler shaft	
7	2	0215 701 448	Key, wheel	28×16×140
8	4	0909 101 001	PU wheel	580×180
9.a	6	0909 211 880	Flange bearing	
9.b	2	0909 211 881	Flange bearing	
10	4	0909 098 001	Side support	
11.a	1	0909 105 001	Gearmotor left	1.50 kW, Valid for serial no. 015-xxx-xxxx
	1	0909 365 001	Gearmotor left v2	1.50 kW, Valid for serial no. LX130-xxxx-xxxx
11.b	1	0909 105 002	Gearmotor right	1.50 kW, Valid for serial no. 015-xxx-xxxx
	1	0909 365 002	Gearmotor right v2	1.50 kW, Valid for serial no. LX130-xxxx-xxxx
12	2	0909 224 001	Torque stop	Valid for serial no. 015-xxx-xxxx
	2	0909 383 001	Torque stop v2	Valid for serial no. LX130-xxxx-xxxx
13	2	0909 115 001	Cover	Valid for serial no. 015-xxx-xxxx
	2	0909 381 001	Cover v2	Valid for serial no. LX130-xxxx-xxxx
13.2	2	0909 296 880	Bracket cover v2	Valid for serial no. LX130-xxxx-xxxx, Not shown in illustration
14	2	0909 223 001	Drive shaft	
15	2	0215 701 441	Key, gearmotor	25×14×200
16	2	0215 701 448	Key, wheel	28×16×140
17	1	0909 104 001	Bracket	
18	1	0909 118 001	Bracket	
19	1	0909 295 001	Cover end	Valid for serial no. 015-xxx-xxxx
	1	0909 384 001	Cover end v2	Valid for serial no. LX130-xxxx-xxxx

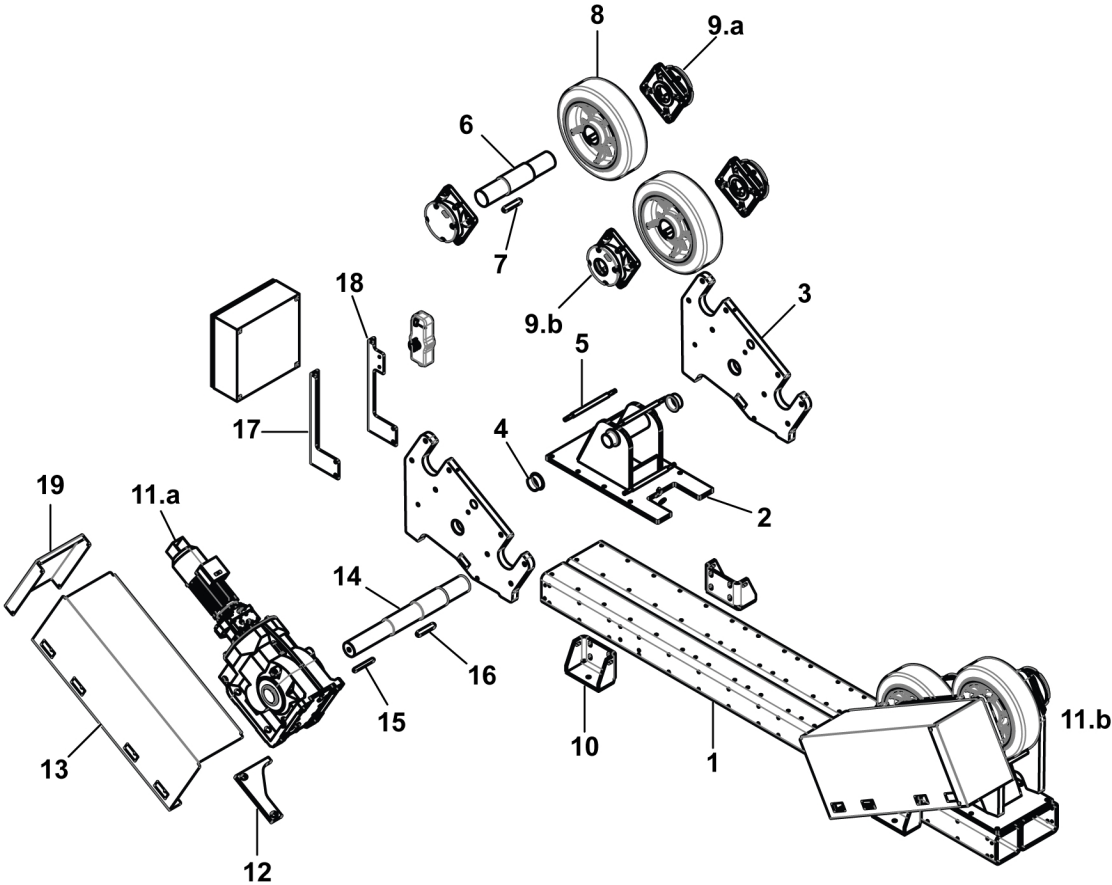

PEÇAS SOBRESSALENTES – Lista de peças mecânicas para ESI 120 – Secção da polia

Item	Qty	Ordering no.	Denomination	Notes
1	1	0909 387 001	Base frame	500×200×16 L=3650
2	2	0909 219 880	Roller stand	
3	4	0909 220 001	Side plate	
4	4	0909 173 025	Slide bearing with flange	
5	6	0909 391 001	Shaft kidney	
6	4	0909 221 001	Idler shaft	
7	4	0215 701 448	Key, wheel	28×16×140
8	4	0909 101 001	PU wheel	580×180
9	8	0909 211 880	Flange bearing	
10	4	0909 098 001	Side support	

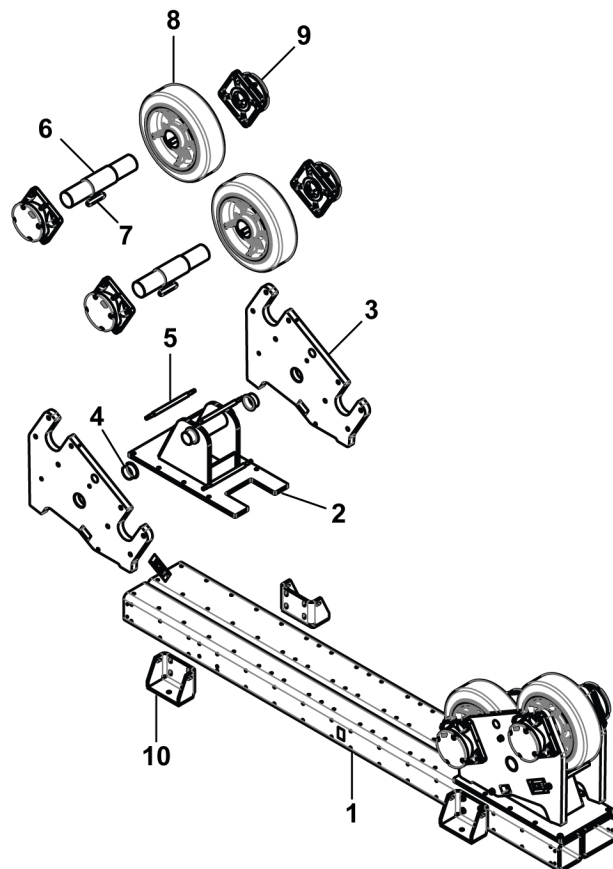

PEÇAS SOBRESSELENTES – Armário de controlo

Item	Qty	Ordering no.	Denomination	Marking	Notes
1	1	0908 800 209	Circuit breaker	A2	3P 10A C
2	2	0805 586 002	Contactor	A7.5 and A7.6	24 VDC
3	1	0908 800 400	Power supply DC	A4	24 VDC / 5 A, 3AC400
4	1	0451 385 108	Safety relay, SSR10	A24	24 VDC
5	1	0908 800 202	Circuit breaker	A3	1P 4A C
6	1	0909 552 885	CPU and software ESD 7.5	A10	
	1	0909 505 885	CPU and software ESD 15	A10	
	1	0909 506 885	CPU and software ESD 30	A10	
	1	0909 507 885	CPU and software ESD 60	A10	
	1	0909 508 885	CPU and software ESD 90	A10	
	1	0909 509 885	CPU and software ESD 120	A10	
7	1	0909 552 886	Inverter w. configuration ESD 7.5	A5	1.1 kW
	1	0909 505 886	Inverter w. configuration ESD 15	A5	0.55 kW
	1	0909 506 886	Inverter w. configuration ESD 30	A5	0.75 kW
	1	0909 507 886	Inverter w. configuration ESD 60	A5	1.1 kW
	1	0909 508 886	Inverter w. configuration ESD 90	A5	1.5 kW
	1	0909 509 886	Inverter w. configuration ESD 120	A5	2.2 kW
8	2	0908 800 304	Motor circuit breaker, ESD 7.5	A6.1 and A6.2	
	2	0908 800 302	Motor circuit breaker, ESD 15	A6.1 and A6.2	0.7-1.0 A
	2	0908 800 303	Motor circuit breaker, ESD 30	A6.1 and A6.2	0.9-1.25 A
	2	0908 800 304	Motor circuit breaker, ESD 60	A6.1 and A6.2	1.1-1.6 A
	2	0908 800 306	Motor circuit breaker, ESD 90	A6.1 and A6.2	1.8-2.5 A
	2	0908 800 307	Motor circuit breaker, ESD 120	A6.1 and A6.2	2.2-3.2 A
9	4	0452 116 008	Socket	A8.1, A8.2, A8.3, A8.4	
10	4	0452 116 004	Relay	A8.1, A8.2, A8.3, A8.4	5A/250A AC 5A/30V DC
11	1	0802 524 553	ProfiNet	A20	ET200SP
12	4	0802 524 556	Back plane module	A21 – A23	ET200SP
13	2	0802 524 562	Digital input module	A21.1 and A21.2	ET200SP
14	1	0802 524 575	DO 16X24VDC	A22	ET200SP
15	1	0802 524 589	AQ 2xU	A23	ET200SP
16	3	0802 083 005	Terminals	X1	L1, L2, L3
17	2	0805 586 002	Motor contactor, rollers	A7.1 and A7.2	24 VDC
18	2	0805 586 002	Motor Contactor, rail car (opt.)	A7.3 and A7.4	24 VDC

Item	Qty	Ordering no.	Denomination	Marking	Notes
19	1	0193 129 001	Earthing bar		
20	5	0802 083 085	Terminals	X2	+ 24 VDC
21	4	0802 083 085	Terminals	X2	0 VDC
22	1	0802 524 505	AO card, digital display	X10.2	If applicable

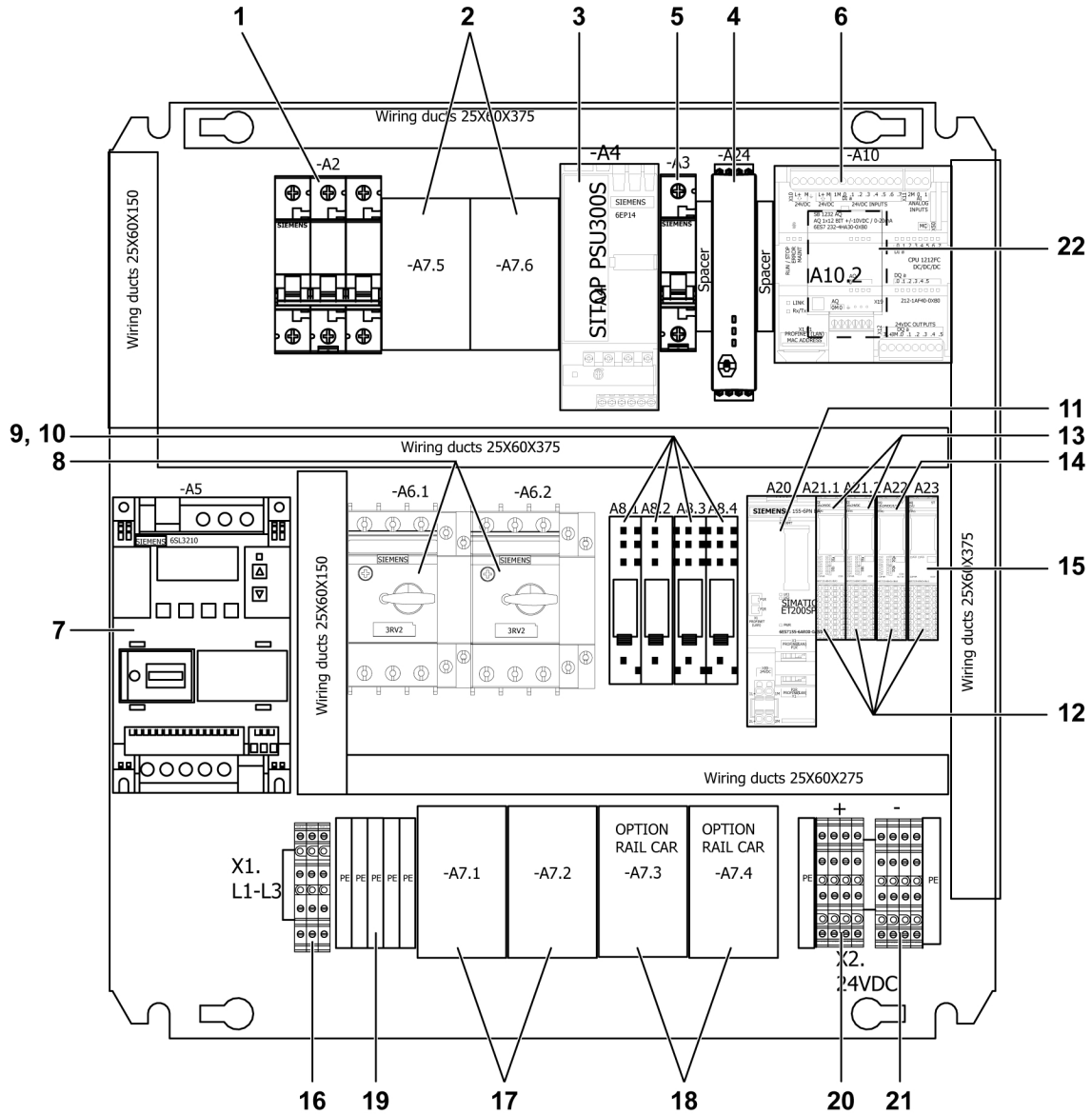

PEÇAS SOBRESSELENTES – Peças elétricas - Armário de controlo

Item	Qty	Ordering no.	Denomination	Marking	Notes
1	1	0908 800 001	Mains switch	A1	3P 16A
2	1	0908 800 100	Emergency stop button	A30	
3	1	0908 800 111	Illuminated pushbutton, WHITE	A32	22MM 1NO
4	1	0908 800 115	Illuminated pushbutton, RED	A31	22MM 1NO
5	1	0908 800 114	Illuminated pushbutton, BLUE	A34	22MM 1NO
6	1	0908 800 113	Illuminated pushbutton, GREEN	A33	22MM 1NO
7	1	0909 530 950	Plug, male	1XP1	
8	1	0909 530 951	Plug, female	1XS2	
9	1	0900 500 887	Digital display with configuration	A35	Optional

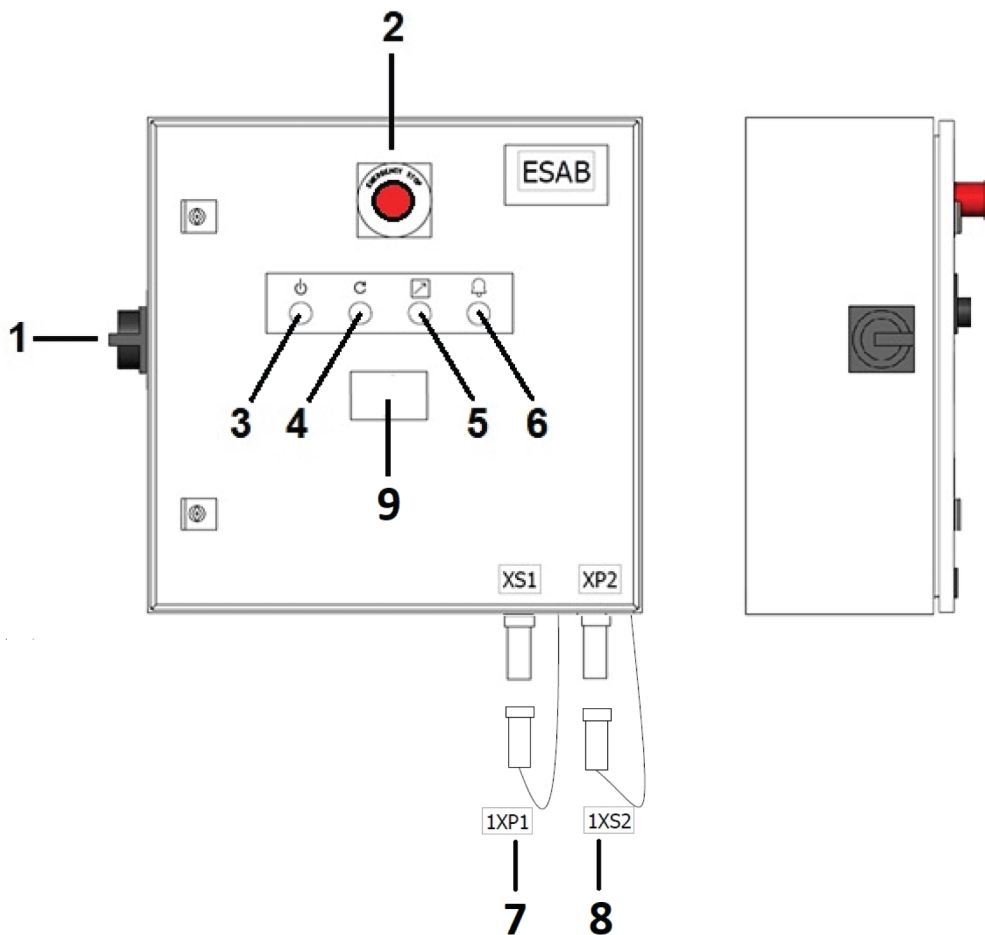

PEÇAS SOBRESSELENTES – Sistema de controlo sem fios

Item	Qty	Ordering no.	Denomination	Notes
1	1	0909 500 903	Complete transmitter unit	

Wireless remote-control pendant

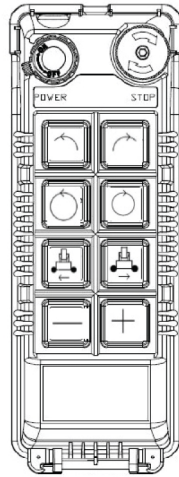

Charger

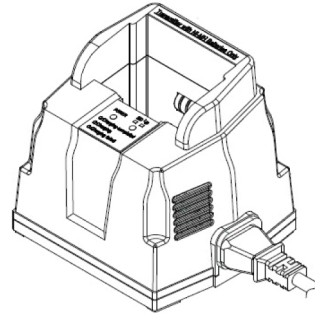

Receiver

FRONT VIEW

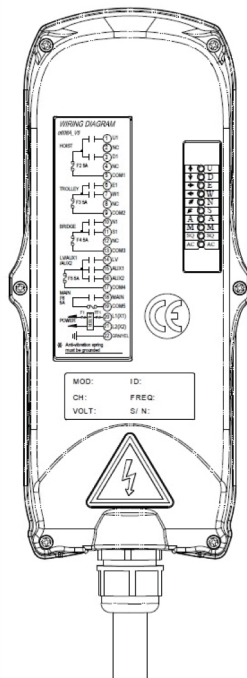

BACK VIEW

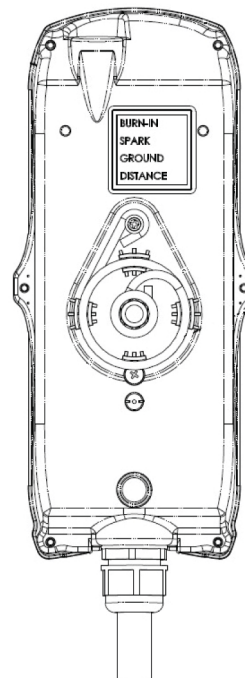



A WORLD OF PRODUCTS AND SOLUTIONS.



Para obter informações de contacto, visite <http://esab.com>

ESAB AB, Lindholmsallén 9, Box 8004, 402 77 Gothenburg, Sweden, Phone +46 (0) 31 50 90 00

manuals.esab.com



CE

